



IT Manuale d'istruzioni Pagina 1
Original

Destinazione d'uso

In caso di dispositivi di protezione mobili, la pinza di bloccaggio protegge contro un'eventuale chiusura involontaria. All'ingresso nell'area di pericolo, ciascun addetto al funzionamento o all'assistenza applica un lucchetto alla pinza di bloccaggio.

Applicazione

Possono essere applicati da 1 a 6 lucchetti (non inclusi nell'ambito della fornitura) con un diametro dell'archetto massimo di 7,5 mm.

È possibile fissare la pinza di bloccaggio con una catena nei pressi dell'interruttore di sicurezza.

AZ 335/355

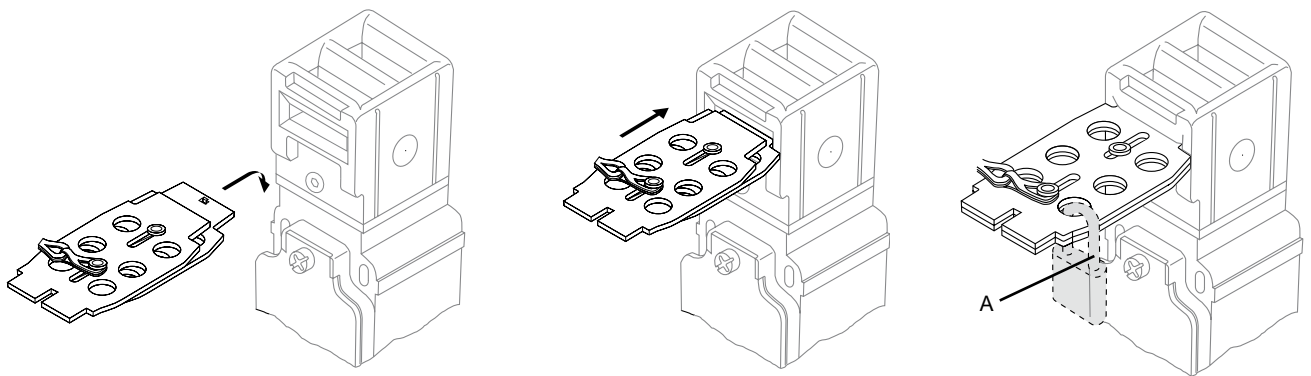

AZ 15/16 e AZM 161

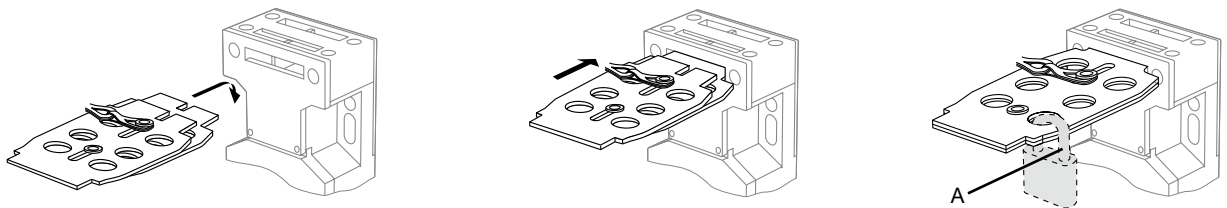

Legenda

A Ø max. 7,5 mm

K.A. Schmersal GmbH & Co. KG
Mödinghofe 30, 42279 Wuppertal
Germania
Telefono: +49 202 6474-0
Fax: +49 202 6474-100
E-mail: info@schmersal.com
Internet: www.schmersal.com

