



NL Bedieningshandleiding Pagina 1 tot 4
Origineel

Inhoudsopgave

1 Over dit document	
1.1 Functie	1
1.2 Doelgroep: gemachtigd personeel	1
1.3 Gebruikte symbolen	1
1.4 Correct gebruik	1
1.5 Algemene veiligheidsinstructies	1
1.6 Waarschuwing voor foutief gebruik	1
1.7 Uitsluiting van aansprakelijkheid	1
2 Productbeschrijving	
2.1 Bestelsleutel	2
2.2 Speciale versies	2
2.3 Bestemming en gebruik	2
2.4 Technische gegevens	2
3 Montage	
3.1 Algemene montage-instructies	2
3.2 Montagelayout	2
3.3 Afmetingen	3
4 Elektrische aansluiting	
4.1 Algemene opmerkingen betreffende de elektrische aansluiting	3
4.2 Contactvarianten	3
5 Gebruik en onderhoud	
5.1 Functietest	3
5.2 Onderhoud	3
6 Demontage en afvalverwijdering	
6.1 Demontage	3
6.2 Afvalverwijdering	3
7 EU-conformiteitsverklaring	

1. Over dit document

1.1 Functie

Deze bedieningshandleiding geeft u de benodigde informatie voor de montage, inbedrijfneming, veilige werking en de demontage van het schakelmateriaal. Een duidelijk leesbare kopie van de bedieningshandleiding moet altijd in de directe nabijheid van het product bewaard worden.

1.2 Doelgroep: gemachtigd personeel

Alle activiteiten die in deze bedieningshandleiding beschreven worden, mogen uitsluitend door gekwalificeerd vakpersoneel, dat hiertoe gemachtigd is door de eigenaar van de machine of installatie, uitgevoerd worden.

Zorg ervoor dat u de bedieningshandleiding gelezen heeft en begrijpt voordat u het component installeert en in werking stelt.

Bij de keuze en inbouw van de componenten en bij hun integratie in de besturing moet de machinebouwer rekening houden met de geharmoniseerde normen en hun eisen.

1.3 Gebruikte symbolen



Informatie, tip, opmerking:

Dit symbool markeert nuttige extra informatie.



Voorzichtig: Het niet-naleven van deze waarschuwing kan tot storingen, een foutieve werking of defecten leiden.

Waarschuwing: Het niet-naleven van deze waarschuwing kan tot lichamelijke verwondingen en/of materiële schade aan de machine tot gevolg hebben.

1.4 Correct gebruik

Het productassortiment van Schmersal is niet bedoeld voor particuliere consumenten.

De component mag uitsluitend voor de door de fabrikant toegelaten toepassingen en doeleinden gebruikt worden. Gedetailleerde informatie over het toepassingsgebied vindt u in het hoofdstuk "Productbeschrijving".

1.5 Algemene veiligheidsinstructies

De gebruiker moet de veiligheidsinstructies van deze bedieningshandleiding alsmede de nationale installatienormen en de geldende veiligheids- en ongevallenpreventievoorschriften in acht nemen.



Aanvullende technische informatie vindt u in de Schmersal catalogi of in de online catalogus: products.schmersal.com.

Alle vermeldingen zijn vrijblijvend en zonder enige contractuele verbintenis. Technische wijzigingen voorbehouden.

Bij naleving van de veiligheidsinstructies en de instructies voor montage, inwerkingstelling, bediening en onderhoud zijn geen restrisco's bekend.

1.6 Waarschuwing voor foutief gebruik



Bij ondeskundig of niet-correct gebruik of manipulaties kunnen bij gebruik van de component eventuele gevaren voor personen of schade aan machine- of installatieonderdelen niet uitgesloten worden.

1.7 Uitsluiting van aansprakelijkheid

Wij zijn niet aansprakelijk voor schade en bedrijfsstoringen die voortvloeien uit montagefouten of het niet naleven van deze bedieningshandleiding. Voor schade die ontstaat vanwege het gebruik van reserveonderdelen of toebehoren, die niet door de fabrikant toegelaten zijn, is iedere vorm van aansprakelijkheid van de fabrikant uitgesloten.

Om veiligheidsredenen is het eigenhandig herstellen, ombouwen of veranderen van het component uitdrukkelijk verboden. Iedere eigenmachtig uitgevoerde reparatie, ombouw of verandering is uit veiligheidsoogpunt niet toegestaan, en ontslaat in voorkomend geval de fabrikant van elke aansprakelijkheid en/of daaruit voortvloeiende schade.

2. Productbeschrijving

2.1 Bestelsleutel

Deze bedieningshandleiding geldt voor de volgende types:

TQ 900-①

Nr.	Optie	Beschrijving
①		
11		1 maakcontact (NO) / 1 verbreekcontact (NC)
13		1 maakcontact (NO) / 3 verbreekcontacten (NC)
22		2 maakcontacten (NO) / 2 verbreekcontacten (NC)
02		2 verbreekcontacten (NC)
04		4 verbreekcontacten (NC)

2.2 Speciale versies

Voor speciale versies die niet in de typesleutel onder 2.1 vermeld worden, gelden de vermeldingen hiervoor en hierna, voor zover zij overeenstemmen met de serieversies.

2.3 Bestemming en gebruik

Trekkoordschakelaars worden gebruikt aan machines en installaties, waar het commando op elke willekeurige plaats van het koord geactiveerd moet kunnen worden. Een ruk aan het gespannen trekkoord of een breuk van het koord zorgt ervoor dat de schakelfunctie van de trekkoordschakelaar geactiveerd wordt (zie afbeelding 1).

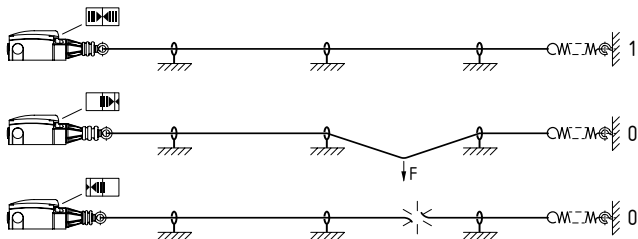

Afbeelding 1: positieaanduiding en bediening

Opbouw/werkingsprincipe

De trekkoordschakelaars van de serie TQ 900 worden door het voorspannen van het koord in bedrijfstoestand geplaatst. De maximaal twee schakelementen binnenin zijn uitgerust met 2 of 4 contacten, waarbij in gespannen toestand de verbreekcontacten gesloten en de maakcontacten geopend zijn.



De trekkoordschakelaar voldoet aan de vereisten van EN ISO 13850 en EN 60947-5-5.

2.4 Technische gegevens

Voorschriften:	EN 60947-5-1
Behuizing:	Drukgegoten-Zn legering, gelakt.
Deksel:	Kunststof
Beschermingsgraad:	IP65, IP67 volgens EN 60529
Contactmateriaal:	Zilver
Schakelsysteem:	Wisselcontact met dubbele onderbreking, 1 tot 4 verbreekcontacten, Tastschakeling met gedwongen verbreekende verbreekcontacten ⊖
Aansluitwijze:	Schroeffklemmen
Kabeldoorsnede:	max. 2,5 mm ² (incl. adereindhulzen)
Kabelingang:	3 x M20 x 1,5
Nominale impulsspanningsvastheid U _{imp} :	6 kV
Nominale isolatiespanning U _i :	500 V
Thermische stroom I _{me} :	6 A
Nominale bedrijfsstroom / -spanning I _e /U _e :	4 A / 230 VAC, 1 A / 24 VDC
Gebruikscategorie:	AC-15, DC-13
Vereiste kortsluitstroom:	1.000 A
Kortsluitvastheid:	6 A gG D-zekering (EN 60269-1)
Omgevingstemperatuur:	-25 °C ... +70 °C
Relatieve vochtigheid:	30 ... 95 % geen condensvorming, geen ijsvorming
Kabellengte:	max. 75 m in functie van het omgevingstemperatuurbereik (zie afbeelding 3)
Mechanische levensduur:	> 1 miljoen schakelingen



AWG 14. Solid/Stranded. Max. aandraaimoment: 0,79Nm
Gebruik uitsluitend koperen geleiders.

3. Montage

3.1 Algemene montage-instructies

De montage mag uitsluitend door gemachtigd vakpersoneel uitgevoerd worden. De trekkoordschakelaar wordt via twee schroeven (tussenafstand 40 mm of 48 mm) gemonteerd

3.2 Montagelayout

Bij spanlengtes van meer dan 10 m zijn om de 3 tot 5 m kabelsteunen vereist. Om bij sterk vibrerende machines resonantievibraties in het koord te vermijden, raden wij aan variërende tussenafstanden te voorzien voor de kabelsteunen.



De maximale verticale trekkracht tot bediening van 200 N en de maximale weg van 400 mm mogen niet overschreden worden.
Om de vereiste bedieningsweg te bereiken moet voldoende ruimte voorzien worden.

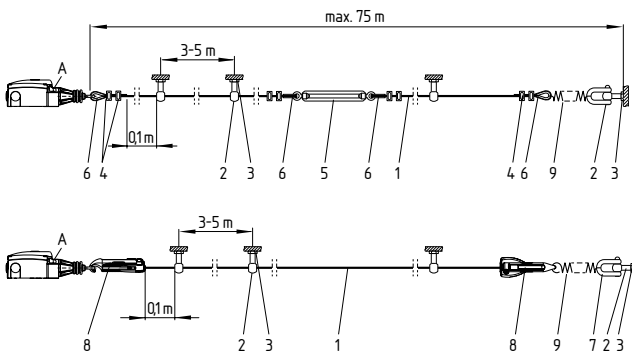

Afbeelding 2: Montage van de componenten

Legende

- A Positieaanduiding
- 1 Trekkabel met rode PVC mantel Ø 5 mm (stalen hartdraad Ø 3 mm)
- 2 Oogschroef
- 3 Moer
- 4 Kabelklem
- 5 Spanslot
- 6 Kabelkous
- 7 Schakel
- 8 Kabelspanner S 900
- 9 Trekveer ACC-RS900-TS

Wij raden het gebruik van trekveer ACC-RS900-TS aan om de inwerkingen van temperatuurvariaties af te zwakken. Door de thermische uitzetting van de kabel is de maximaal toelaatbare kabellengte afhankelijk van de omgevingstemperatuur (zie afbeelding 3).

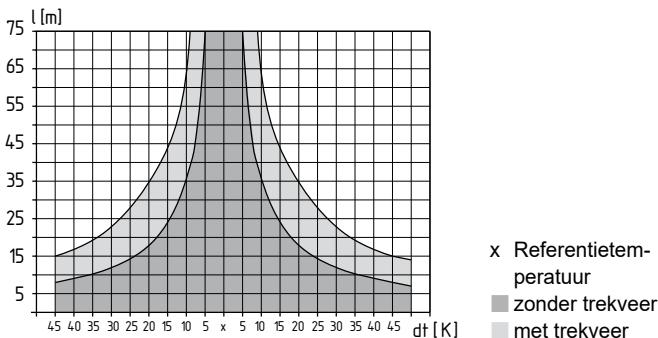

Afbeelding 3: Maximale kabellengte in functie van de temperatuur met of zonder trekveer

Het trekkoord moet aan de ring bevestigd en vervolgens voorgespannen worden totdat de positieaanduiding zich in het midden bevindt (zie afbeelding 1).

Omwille van de vervorming van de kabelkousen door kabeltrek moet u na het monteren enkele krachtige rukken aan het trekkoord geven. Aansluitend moet het koord opnieuw bijgespannen worden (zie afbeelding 4).

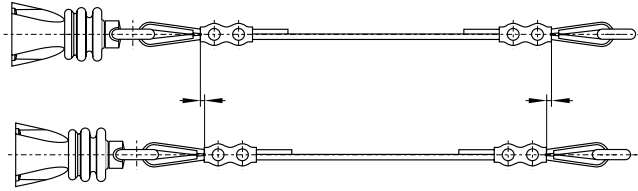

Afbeelding 4: vervorming van de kabelkousen



Voor een optimale bedrijfszekerheid en om tijd te besparen tijdens de montage raden wij u aan het trekkoord en het gecombineerde bevestigings- en spansysteem van Schmersal te gebruiken. Als alternatief kunt u ook kabelkousen en klemmen in combinatie met een spanslot gebruiken. In dit geval moet voor de installatie van het trekkoord de rode PVC mantel in de klemzone verwijderd worden.

3.3 Afmetingen

Alle maten in mm.

TQ 900

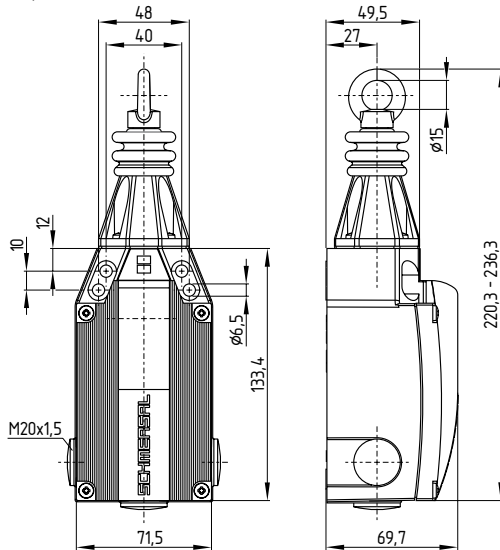

Legende

A Standindicatie

4. Elektrische aansluiting

4.1 Algemene opmerkingen betreffende de elektrische aansluiting



De elektrische aansluiting mag uitsluitend in spanningsloze toestand door gemachtigd en gekwalificeerd personeel uitgevoerd worden.

1. Dekschroeven losdraaien
2. Stofafdichting verwijderen
3. Gepaste M20 x 1,5 kabelwartel met geschikte beschermingsgraad gebruiken
4. Bij het aansluiten moet u er op letten dat er zich geen kabels in de zone van het hefboomsysteem bevinden
5. Reinigen van het binnenwerk van de schakelaar (bijv. verwijderen van kabelresten), omdat de aanwezigheid van vreemde deeltjes het schakelgedrag kan beïnvloeden
6. Afdichten van alle niet-gebruikte kabelingangen met de meegeleverde sluitschroeven (aandraaimoment 4 Nm)

7. Dekschroeven gelijkmatig vastdraaien (aandraaimoment 1 Nm)

Toebehoren kabelwartels

Bestelnummer: 103006011
Toegelaten kabeldiameter: 6 ... 12 mm
Aandraaimoment: 8 Nm.

Lengte x van de kabel: 6 mm



4.2 Contactvarianten

De contacten worden getoond in stroomloze toestand.

Pinconfiguratie van de versies met M12-stekker wordt tussen haakjes weergegeven. Alle verbreekcontacten gedwongen verbrekend ⊖

TQ 900-11

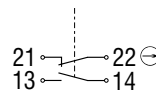

TQ 900-02

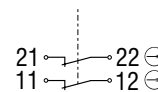

TQ 900-22

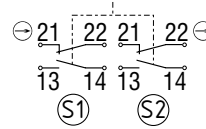

TQ 900-04

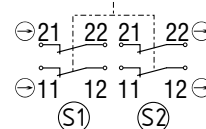

TQ 900-13

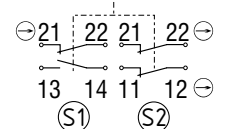

Legende

⊖ Gedwongen verbrekend contact

5. Gebruik en onderhoud

5.1 Functietest

De veiligheidsfunctie van het toestel moet getest worden. Hierbij moet vooraf het volgende gegarandeerd zijn:

1. Correcte bevestiging van de trekkoordschakelaar.
2. Juiste uitvoering van de wartel invoer en de aansluitingen
3. Eventuele schade aan de behuizing van de schakelaar
4. Controle van de werking van de schakelaar door bediening van het trekkoord
5. Controle van de koordspanning via de positieaanduiding

5.2 Onderhoud

Wij raden een regelmatige visuele inspectie en functietest aan, inclusief de volgende stappen:

1. Controle van de koordspanning via de positieaanduiding en controle van de bevestiging en eventuele beschadiging van het koord en de koordgeleiding
2. Controle van de werking van de schakelaar door bediening van het trekkoord
3. Controle van de kabelinvoer en de kabel aansluiting
4. Verwijdering van stof en vuil



De behuizing mag niet geopend worden als zij onder spanning staat.

Beschadigde of defecte componenten moeten onmiddellijk vervangen worden.

6. Demontage en afvalverwijdering

6.1 Demontage

De component mag uitsluitend in spanningsloze toestand gedemonteerd worden.

6.2 Afvalverwijdering

De component moet op een correcte manier volgens de geldende nationale voorschriften en wetgevingen afgevoerd worden.

7. EU-conformiteitsverklaring

EU-conformiteitsverklaring



Origineel ACE Schmersal
Eletroeletrônica Industrial Ltda.
Av. Brasil, nº 815
Jardim Esplanada
CEP: 18557-646 Boituva – SP
Brazilië
Internet: www.schmersal.com.br

Hiermee verklaren wij dat de hieronder beschreven producten op grond van hun ontwerp en constructie beantwoorden aan de relevante Europese Richtlijnen.

Benaming van de component: TQ 900

Type: zie bestelsleutel

Beschrijving van de component: Trekkoordschakelaars

Geharmoniseerde Richtlijnen: 2014/35/EU Laagspanningsrichtlijn
2011/65/EU RoHS-Richtlijn

Toegepaste normen: EN 60947-5-1:2017 + AC:2020

Gemachtigde voor het samenstellen van de technische documentatie: Oliver Wacker
Möddinghofe 30
42279 Wuppertal

Plaats en datum van opstelling: Boituva, 16 mei 2024

Rechtsgeldige handtekening
Marco Antonio De Dato
Hoofd Productie & Ontwikkeling

TC0900-E-NL



De meest recente geldige conformiteitverklaring kan via products.schmersal.com gedownload worden.



Production site:

ACE Schmersal

Eletroeletrônica Industrial Ltda.
Av. Brasil, nº 815
Jardim Esplanada – CEP: 18557-646, Boituva – SP
Brazilië
Phone: +55 - (0)15 - 32 63 - 9866
Fax: +55 - (0)15 - 32 63 - 9890
E-Mail: vendas@schmersal.com.br
Internet: www.schmersal.com.br

KA. Schmersal GmbH & Co. KG
Möddinghofe 30, 42279 Wuppertal
Duitsland
Telefoon: +49 202 6474-0
Telefax: +49 202 6474-100
E-Mail: info@schmersal.com
Internet: www.schmersal.com