



BR Manual de instruções páginas 1 a 4
Original

Conteúdo

1 Sobre este documento
1.1 Função 1
1.2 A quem é dirigido: pessoas tecnicamente especializadas 1
1.3 Símbolos utilizados 1
1.4 Utilização correta conforme a finalidade 1
1.5 Indicações gerais de segurança 1
1.6 Advertência contra uso indevido 1
1.7 Isenção de responsabilidade 1

2 Descrição do produto
2.1 Código de modelo 2
2.2 Versões especiais 2
2.3 Descrição e utilização 2
2.4 Dados técnicos 2

3 Montagem
3.1 Instruções gerais de montagem 2
3.2 Disposição de montagem 2
3.3 Dimensões 3

4 Ligação elétrica
4.1 Indicações gerais sobre a ligação elétrica 3
4.2 Versões de contato 3

5 Configuração e manutenção
5.1 Teste de funcionamento 3
5.2 Manutenção 3

6 Desmontagem e descarte
6.1 Desmontagem 3
6.2 Descarte 3

7 Declaração de conformidade UE

1. Sobre este documento

1.1 Função

O presente manual de instruções fornece as informações necessárias para a montagem, a colocação em funcionamento, a operação segura e a desmontagem do dispositivo. O manual de instruções deve ser mantido sempre em estado legível e guardado em local acessível.

1.2 A quem é dirigido: pessoas tecnicamente especializadas

Todas as atividades descritas neste manual de operação devem ser executadas somente por pessoal tecnicamente treinadas e autorizadas pelo usuário do equipamento.

Instale e coloque o dispositivo em funcionamento apenas depois de ler e compreender o manual de instruções, bem como ter se familiarizado com as normas de segurança no trabalho e prevenção de acidentes.

A seleção e montagem dos dispositivos, bem como a sua integração na técnica de comando, são vinculados a um conhecimento qualificado da legislação pertinente e requisitos normativos do fabricante da máquina.

1.3 Símbolos utilizados



Informação, dica, nota:

Este símbolo identifica informações úteis adicionais.



Cuidado: A não observação deste aviso de advertência pode causar avarias ou funcionamento incorreto.

Advertência: A não observação deste aviso de advertência pode causar danos em pessoas e/ou na máquina.

1.4 Utilização correta conforme a finalidade

A gama de produtos Schmersal não se destina a consumidores particulares.

O dispositivo deve ser utilizado exclusivamente conforme as considerações a seguir ou para as finalidades homologadas pelo fabricante. Informações detalhadas sobre a área de aplicação podem ser consultadas no capítulo "Descrição do produto".

1.5 Indicações gerais de segurança

Devem ser observadas as indicações de segurança do manual de instruções bem como as normas nacionais específicas de instalação, segurança e prevenção de acidentes.



Outras informações técnicas podem ser consultadas nos catálogos da Schmersal ou nos catálogos online na Internet em products.schmersal.com.

Todas as informações são fornecidas sem garantia. Reservado o direito de alterações conforme o desenvolvimento tecnológico.

Observando-se as indicações de segurança, bem como as instruções de montagem, colocação em funcionamento, operação e manutenção, não são conhecidos riscos residuais.

1.6 Advertência contra uso indevido



Em caso de utilização tecnicamente incorreta ou manipulações no dispositivo interruptor não se pode excluir a ocorrência de perigos para pessoas e danos em partes da máquina ou equipamento.

1.7 Isenção de responsabilidade

Não nos responsabilizamos por falhas operacionais ocasionadas por erros de montagem ou pela não observação deste manual de instruções. Também não é assumida qualquer responsabilidade adicional por danos causados pela utilização de peças sobressalentes ou acessórios não homologados pelo fabricante.

Por motivo de segurança não são permitidas quaisquer reparações, alterações ou modificações efetuadas por conta própria, nestes casos o fabricante se exime da responsabilidade pelos danos resultantes.

2. Descrição do produto

2.1 Código de modelo

Este manual de instruções é válido para os seguintes modelos:

TQ 900-①

Nº	Opção	Descrição
①	11	1 contato NA / 1 contatos NF
	13	1 contato NA / 3 contatos NF
	22	2 contato NA / 2 contatos NF
	02	2 contatos NF
	04	4 contatos NF

2.2 Versões especiais

Para as versões especiais que não estão listadas no código de modelo no item 2.1, as especificações anteriores e seguintes aplicam-se de forma análoga, desde que sejam coincidentes com a versão de série.

2.3 Descrição e utilização

Os interruptores de acionamento por cabo são utilizados em máquinas e equipamentos nos quais é necessário acionar o comando de paragem em qualquer ponto do trajeto do cabo. A função de comutação do interruptor de acionamento por cabo é ativada puxando o cabo pré-tensionado ou por rutura do cabo (ver figura 1).



Figura 1: Indicação de posição e acionamento

Design/princípio de funcionamento

O Interruptor de acionamento por cabo da série TQ 900 é colocado em condição operacional através do pré-tensionamento tecnicamente correto do cabo. Estão presentes até dois elementos de comutação internos com 2 ou 4 contatos sendo que, quando o cabo é tensionado, os contatos NF estão fechados e os contatos NA estão abertos.

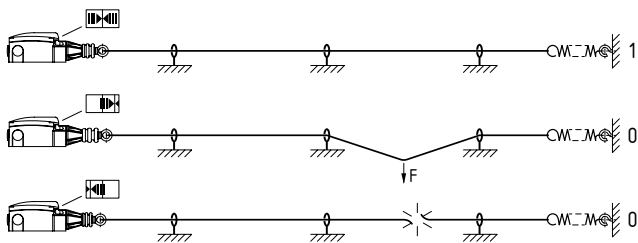

O interruptor de acionamento por cabo não corresponde às exigências das normas EN ISO 13850 e EN 60947-5-5.

2.4 Dados técnicos

Instruções:	EN 60947-5-1
Invólucro:	Liga GD-Zn, pintura de fábrica
Tampa:	Plástico
Tipo de proteção:	IP65, IP67 segundo EN 60529
Material dos contatos:	Prata
Sistema de comutação:	Comutador com interrupção dupla, 1 a 4 contactos NC; comutação lenta com contactos NC de ruptura positiva ⊖
Tipo de ligação:	Terminais rosçados
Seção do cabo:	máx. 2,5 mm ² (incl. terminais de ponta de fio)
Entrada de cabo:	3 x M20 x 1,5
Resistência calculada contra picos de tensão U_{imp} :	6 kV
Tensão calculada de isolamento U_i :	500 V
Corrente de ensaio térmico I_{the} :	6 A
Corrente/tensão de operação calculada I_e/U_e :	4 A / 230 VAC, 1 A / 24 VDC
Categoria de aplicação:	AC-15, DC-13
Corrente de curto-circuito condicional:	1.000 A
Resistência a curto-circuito:	Fusível 6 A gG D (EN 60269-1)
Temperatura ambiente:	-25 °C ... +70 °C
Umidade relativa:	30 ... 95 % sem condensação, sem gelo
Comprimento do cabo:	máx. 75 m dependendo da gama de temperatura ambiente (ver figura 3)
Resistência mecânica:	> 1 milhão de ciclos de comutação

UL US AWG 14. Solid/Stranded. Max. torque: 7 in. lb.
Use apenas condutores de cobre

3. Montagem

3.1 Instruções gerais de montagem

A montagem pode ser realizada apenas por pessoal técnico autorizado. O interruptor de acionamento por cabo é montado com dois parafusos (distância dos furos 40 mm ou 48 mm).

3.2 Disposição de montagem

Para cabos com comprimentos superiores a 10 m, deve-se dispor suportes de cabo a cada 3 a 5 m. Para evitar vibrações de ressonância no cabo em máquinas de forte vibração é aconselhável instalar os apoios a distâncias diferentes.



Deve-se ter em atenção que a força de tração vertical máxima até à atuação de 200 N, e o curso máximo de 400 mm, não sejam excedidos.
Deve haver espaço suficiente para o curso de acionamento necessário.



Figura 2: Montagem dos componentes

Legenda

- A Indicação de posicionamento
- 1 Cabo de tração com revestimento de PVC vermelho Ø 5 mm (malha de aço Ø 3 mm)
- 2 Parafuso com olhal
- 3 Porca
- 4 Abraçadeira de cabo
- 5 Esticador
- 6 Olhal
- 7 Grifo ou mosquetão
- 8 Tensionador de cabo S900
- 9 Mola de tração ACC-RS900-TS

Recomendamos a utilização da mola de tração ACC-RS900-TS para atenuar os efeitos das oscilações de temperatura.

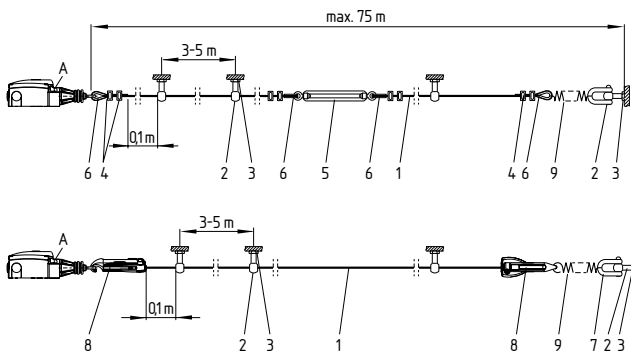
Devido ao comportamento de dilatação térmica do cabo, o comprimento máximo permitido do cabo é predefinido pela variação de temperatura ambiente (ver figura 3).



Figura 3: comprimento máximo do cabo dependendo da temperatura, com ou sem mola de tração

O cabo de tração deve ser fixado no anel e pré-tensionado em seguida, até que a indicação de posicionamento esteja na posição central (ver figura 1).

Como os olhais são deformados sob carga, eles devem ser puxados com força várias vezes após a montagem. De seguida é necessário tensionar novamente o cabo (ver figura 4).

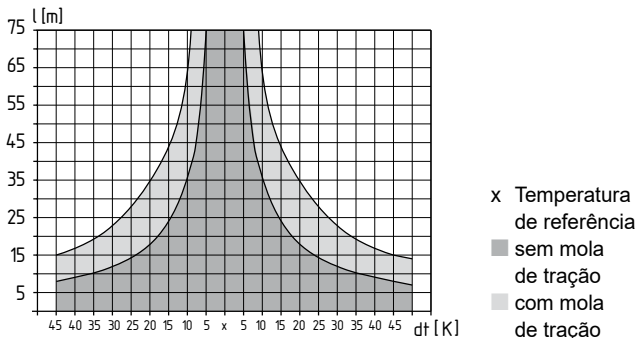

Figura 4: Deformação dos olhais



Para garantir uma segurança operacional ideal e ganhar tempo durante a montagem, recomenda-se o uso do cabo de tração e do sistema combinado de fixação e tensionamento da Schmersal. Em alternativa também se pode utilizar olhais de cabo e terminais em combinação com um esticador. Neste caso, antes da colocação do cabo de tração, deve-se retirar a capa vermelha de PVC na zona de fixação.

3.3 Dimensões

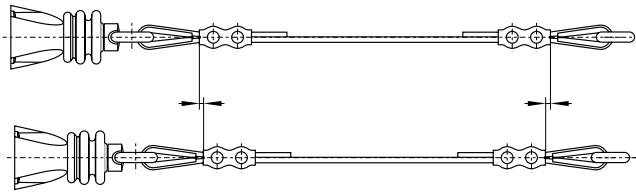
Todas as medidas em mm.

TQ 900

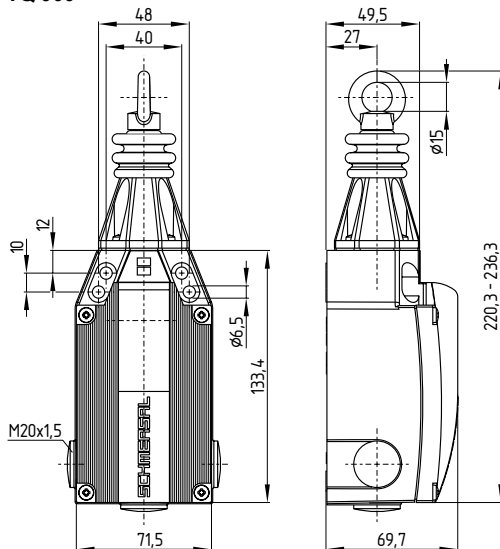

Legenda

A Indicação de posicionamento

4. Ligação elétrica

4.1 Indicações gerais sobre a ligação elétrica



A ligação elétrica deve ser efetuada apenas em estado desenergizado e por pessoal técnico autorizado.

1. Soltar parafusos da tampa
2. Retirar tampa de proteção contra poeira
3. Usar conexões roscadas apropriadas M20 x 1,5 com respectivo tipo de proteção
4. Na ligação prestar atenção para que nenhum condutor permaneça na área do sistema de alavanca
5. Efetuar obrigatoriamente uma limpeza no interior da chave (p.ex., remover resíduos de condutores), visto que corpos estranhos podem prejudicar o comportamento de comutação
6. Fechar todas as entradas de condutor não necessárias com os tampões de fechamento existentes no dispositivo (torque de aperto 4 Nm)
7. Apertar uniformemente os parafusos da tampa (torque de aperto 1 Nm)

Acessórios conexões roscadas

Número de encomenda: 103006011
Diâmetro do cabo permitido: 6 ... 12 mm
Torque de aperto: 8 Nm

Comprimento de decapagem x do condutor: 6 mm



4.2 Versões de contato

Diagrama dos contactos em estado desenergizado.

Pinagem das versões com conector M12 indicada em parênteses.

Todos os contactos NF de rutura positiva ⊖.

TQ 900-11

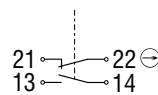

TQ 900-02

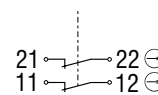

TQ 900-22

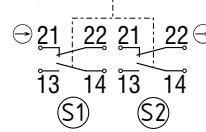

TQ 900-04

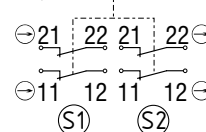

TQ 900-13

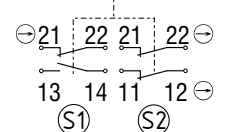

Legenda

⊖ Contato NF de rutura positiva

5. Configuração e manutenção

5.1 Teste de funcionamento

O dispositivo deve ter a sua a função testada.

Neste procedimento deve-se assegurar previamente o seguinte:

1. O interruptor de acionamento por cabo deve estar instalado corretamente.
2. Verificação da integridade da entrada de condutor e das ligações
3. Verificação do invólucro da Chave de emergência quanto a danos.
4. Verificação do funcionamento do dispositivo acionando o cabo de tração
5. Controle da tensão do cabo através da indicação de posicionamento

5.2 Manutenção

Recomendamos realizar um teste visual e funcional em intervalos regulares, através dos seguintes passos:

1. Controle da tensão do cabo através da indicação do posicionamento do cabo e verificação do cabo para detetar possíveis danos e erros de colocação.
2. Verificação do funcionamento do dispositivo acionando o cabo de tração
3. Verificação da entrada do cabo e da ligação do cabo
4. Remoção de sujeira



Não abrir o invólucro em estado energizado

Os dispositivos danificados ou defeituosos devem ser substituídos.

6. Desmontagem e descarte

6.1 Desmontagem

O dispositivo deve ser desmontado apenas em estado desenergizado.

6.2 Descarte

O dispositivo deve ser eliminado de modo tecnicamente correto, conforme a legislação e normas nacionais.



No final da vida útil, este produto deverá ser devolvido ao fabricante para que o descarte correto seja executado conforme lei 12.305/2010. Todos os descartes deverão retornar com NF de simples remessa. Para maiores informações, consulte nosso site www.schmersal.com.br.

7. Declaração de conformidade UE

Declaração de conformidade UE



Original
ACE Schmersal
Eletroeletrônica Industrial Ltda.
Av. Brasil, nº 815
Jardim Esplanada
CEP: 18557-646 Boituva – SP
Brasil
Internet: www.schmersal.com.br

Pelo presente declaramos que, devido à sua concepção e tipo construtivo, os componentes listados a seguir correspondem aos requisitos das diretivas europeias abaixo citadas.

Denominação do componente: TQ 900

Modelo: Consultar código de modelo

Descrição do componente: Interruptor de acionamento por cabo

Diretivas pertinentes: 2014/35/UE Diretiva de baixa tensão
2011/65/UE Diretiva RoHS

Normas aplicadas: EN 60947-5-1:2017 + AC:2020

Responsável pela organização da documentação técnica: Oliver Wacker
Möddinghofe 30
42279 Wuppertal

Local e data da emissão: Boituva, 16 de Maio de 2024

Assinatura legalmente vinculativa
Marco Antonio De Dato
Diretor Projeto & Desenvolvimento

TC0900-E-BR



A declaração de conformidade vigente está disponível para download na Internet em products.schmersal.com



K.A. Schmersal GmbH & Co. KG
Möddinghofe 30, 42279 Wuppertal
Germany
Phone: +49 202 6474-0
Fax: +49 202 6474-100
E-Mail: info@schmersal.com
Internet: www.schmersal.com

Local de produção:
ACE Schmersal
Eletroeletrônica Industrial Ltda.
Av. Brasil, nº 815
Jardim Esplanada – CEP: 18557-646, Boituva – SP
Brasil
Telefone: +55 - (0)15 - 32 63 - 9866
Telefax: +55 - (0)15 - 32 63 - 9890
E-mail: vendas@schmersal.com.br
Internet: www.schmersal.com.br