



FR Mode d'emploi pages 1 à 2
Original

Destination et emploi

Le dispositif de consignation empêche d'enfermer du personnel par erreur dans une zone dangereuse accessible.
Avant d'accéder à la zone dangereuse, l'opérateur ou le personnel de maintenance fixe un cadenas au dispositif de consignation.
De 1 jusqu'à 3 cadenas avec un diamètre de 8 mm peuvent être attachés.

Inclus dans la livraison

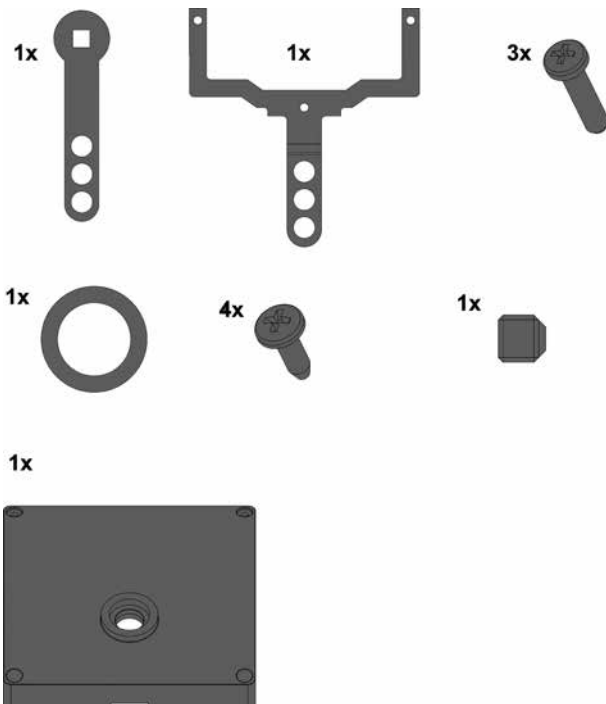

Position initiale avant le rétrofit

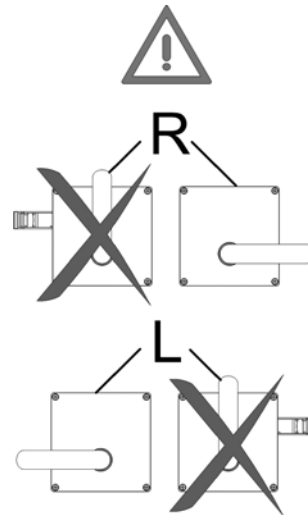

Etape 1

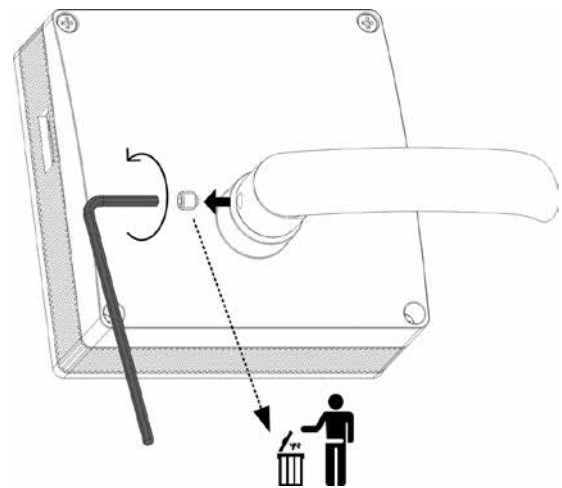

Etape 2

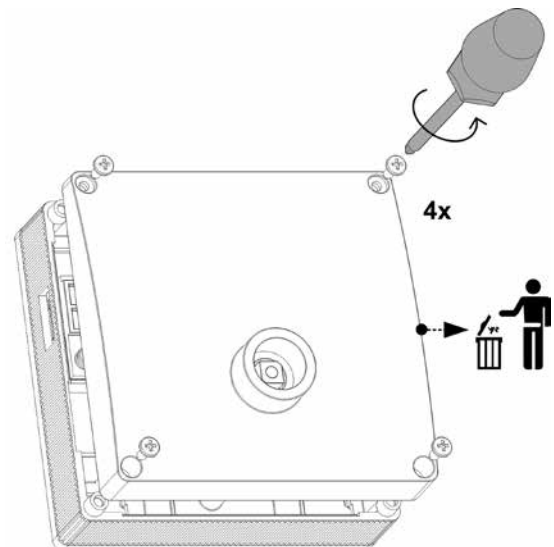

La désignation de l'actionneur original est perdue lors de l'élimination de l'ancien couvercle du boîtier. Pour cette raison, celle-ci devrait être archivée par l'utilisateur le cas échéant.

Etape 3

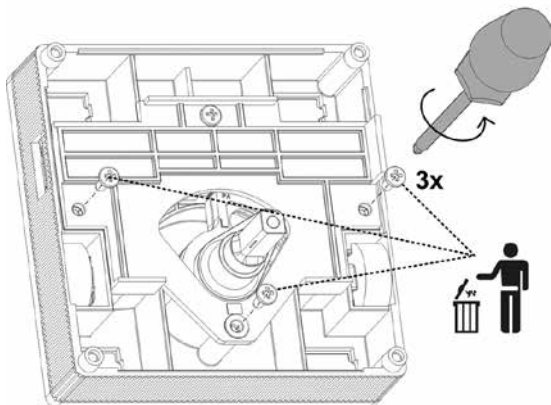

Etape 4

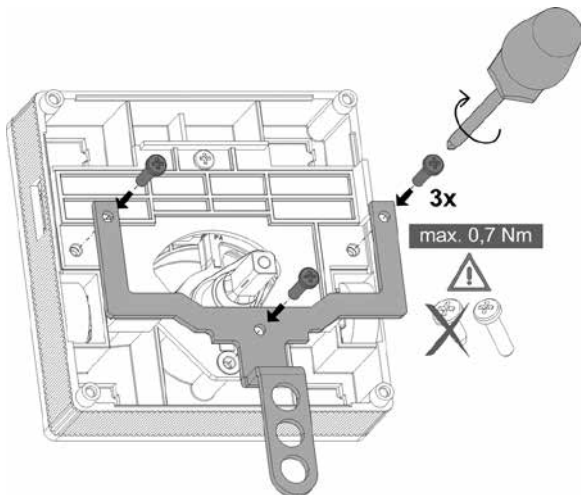

Etape 5

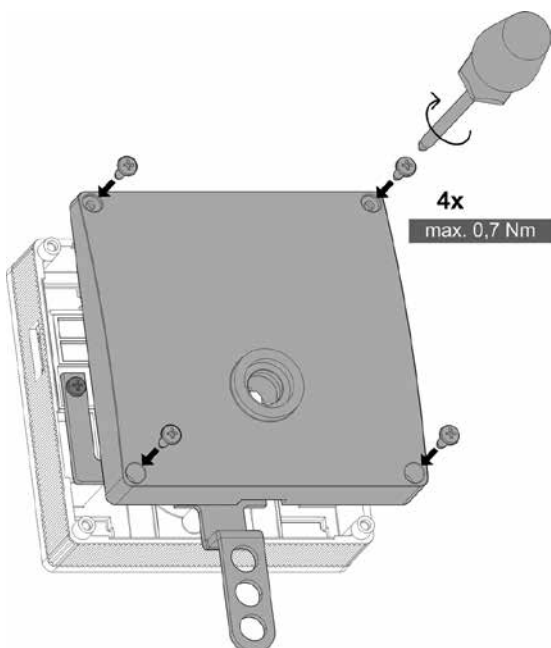

Etape 6

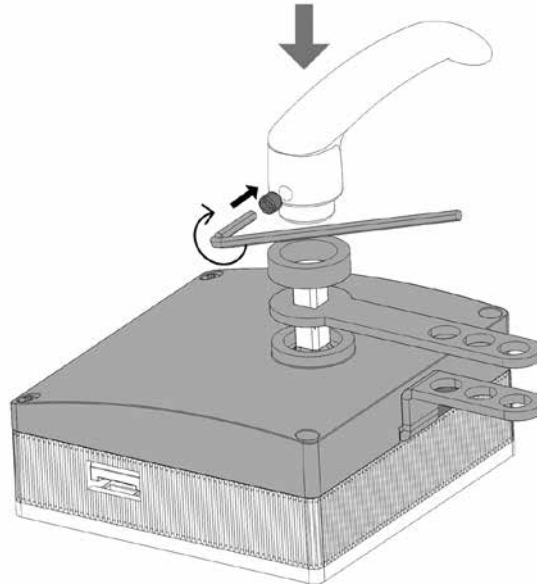

Etape 7

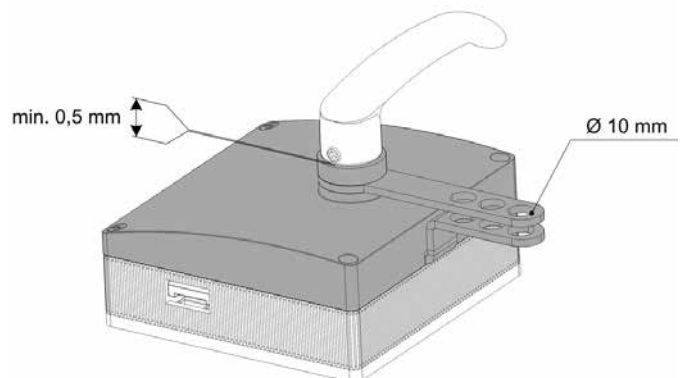

Etape 8



Contrôle fonctionnel:

Après le retrofit, le verrouillage correct de l'actionneur doit être contrôlé. Plus particulièrement, le fonctionnement correct sur toute la plage de pivotement de la poignée d'actionnement jusqu'à la position de base doit être contrôlé. (Voir également mode d'emploi AZ/AZM 200/201-B30)

K. A. Schmersal GmbH & Co. KG
Mödinghofe 30, D - 42279 Wuppertal
Postfach 24 02 63, D - 42232 Wuppertal

Téléphone +49 - (0)2 02 - 64 74 - 0
Telefax +49 - (0)2 02 - 64 74 - 1 00
E-Mail: info@schmersal.com
Internet: <http://www.schmersal.com>

