

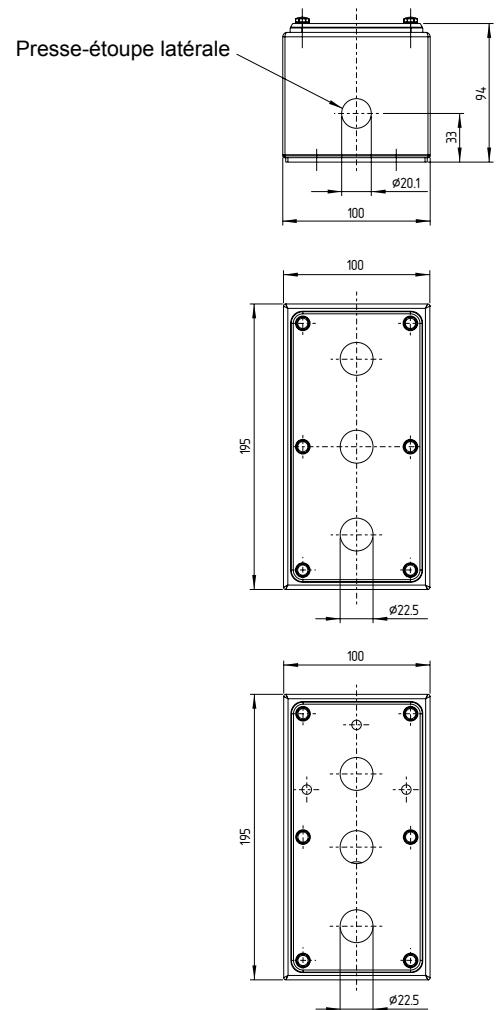

Dimensions

Toutes les dimensions sont indiquées en mm.



Version spéciale pour collier de protection NSK

Description du produit

Codes de commande

Ce mode d'emploi est valable pour les variantes suivantes:

NBGLC^{①②,③④}

N°	Option	Description
①		Taille du boîtier
②		Nombre de trous de fixation pour les organes de commande
③		Position du presse-étoupe
	1	latéral en bas
	2	latéral en haut
	3	à l'arrière du boîtier
④	/NSK	avec collier de protection

Versions spéciales

Pour les versions spéciales, qui ne sont pas reprises dans l'exemple de commande, les indications de ce mode d'emploi s'appliquent dans la mesure où ces modèles concordent avec les versions de série.



Couple de serrage vis de fixation collier de protection NSK 1 Nm ± 0,1 Nm

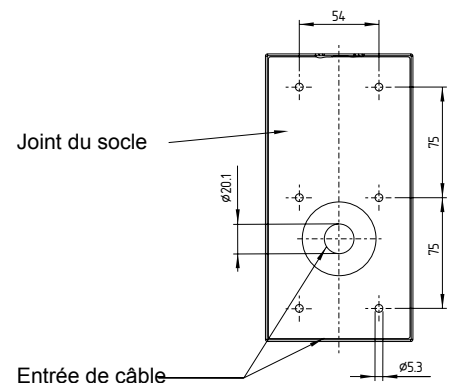

L'entrée de câble dans le socle du boîtier est standard. Les appareils avec suffixe 1 ou 2 dans le code de commande ont une entrée de câble latérale au lieu d'une entrée dans le socle (.3).

Montage



Pour les applications hygiéniques, le boîtier modulaire doit être monté avec un décalage angulaire d'au moins 3° pour garantir l'évacuation d'eau et d'autres liquides.



L'appareil doit être monté sur un support plat exempt de graisse au moyen de vis à tête cylindrée M5 avec l'élément d'obturation afin de pouvoir garantir une étanchéité jusqu'à IP69K. Pour les applications hygiéniques, il faut veiller à ce que le nettoyage et l'inspection de l'état (dommages) soient réalisés de tous les côtés. Pour cette raison, nous recommandons de ne pas dépasser une distance de 10 cm par rapport à d'autres composants de machine.

Boîtier modulaire

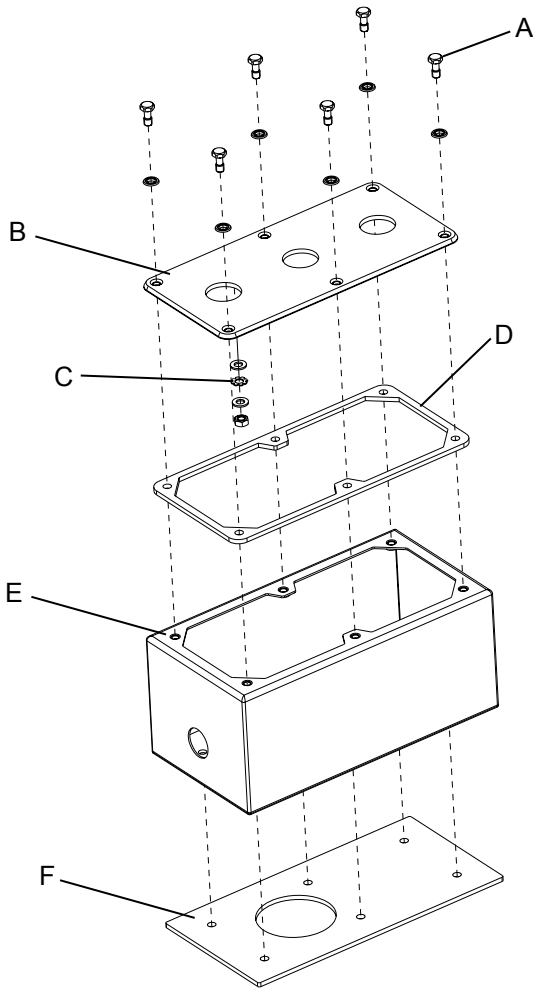

Couple de serrage des vis de fixation M5 au châssis du boîtier 2 Nm ± 0,1 Nm.

Légende

- A: Vis de fixation du couvercle avec joint
- B: Couvercle du boîtier
- C: Connexions à la terre
- D: Joint du couvercle
- E: Socle du boîtier
- F: Joint du socle

Kit de montage

A: Kit avec 6 vis de fixation pour le couvercle et joint

C: Kit de connexion à la terre comprenant 6 rondelles, 3 rondelles à dents et 3 écrous

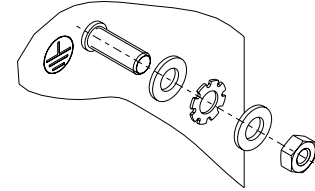
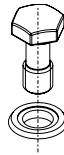

Couple de serrage 1,3 Nm ± 0,1 Nm

Entretien



Pour le nettoyage, il faut utiliser exclusivement des nettoyeurs autorisés. Une liste de ces produits est disponible sur demande. Il est interdit de nettoyer le boîtier à des températures supérieures à 80 °C. Après le nettoyage, le boîtier doit être inspecté de tous côtés pour détecter des dommages éventuels. Les appareils/composants endommagés ou défectueux sont à remplacer immédiatement.

K. A. Schmersal GmbH & Co. KG
Möddinghofs 30, D - 42279 Wuppertal
Postfach 24 02 63, D - 42232 Wuppertal

Téléphone +49 - (0)2 02 - 64 74 - 0
Telefax +49 - (0)2 02 - 64 74 - 1 00
E-Mail: info@schmersal.com
Internet: <http://www.schmersal.com>

