

Sécurité des systèmes
Protection de l'homme et de la machine

BOÎTIER MODULAIRE EN ACIER INOXYDABLE ÉTANCHE IP69K POUR APPLICATIONS HYGIÉNIQUES

NOUVEAU



SCHMERSAL
THE DNA OF SAFETY

LES NOUVEAUX BOÎTIERS MODULAIRES EN ACIER INOXYDABLE LA PROPRETÉ AVANT TOUT

- Pour les applications sur les machines agroalimentaires selon DIN EN 1672-2
- Pas de matériel de fixation supplémentaire (comme p. ex. entretoises) grâce à un joint d'étanchéité surfacique sous le boîtier
- Entrée de câble latérale ou par le socle du boîtier
- Différentes dimensions avec jusqu'à cinq trous de fixation pour les organes de commande
- Version spéciale pour arrêt d'urgence avec collier de protection pour toutes les dimensions de boîtier

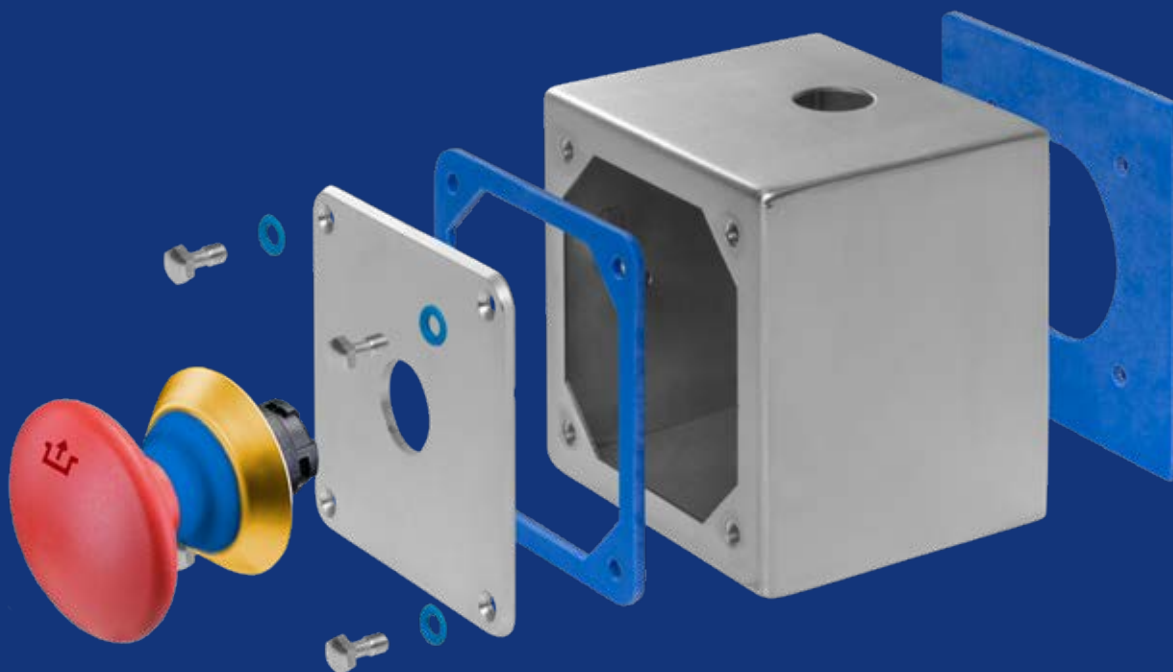

LES NOUVEAUX BOÎTIERS MODULAIRES EN ACIER INOXYDABLE

LA PROPRETÉ AVANT TOUT

EXEMPLE DE COMMANDE

Ce dépliant est valable pour les variantes suivantes:

NBGLC①②,③④

N°	Option	Description
①		Taille du boîtier
②		Nombre de trous de fixation pour les organes de commande
③		Position du presse-étoupe
③	1	latéral en bas
	2	latéral en haut
	3	à l'arrière du boîtier
④	/NSK	avec collier de protection

DIMENSIONS

Toutes les dimensions sont indiquées en mm.

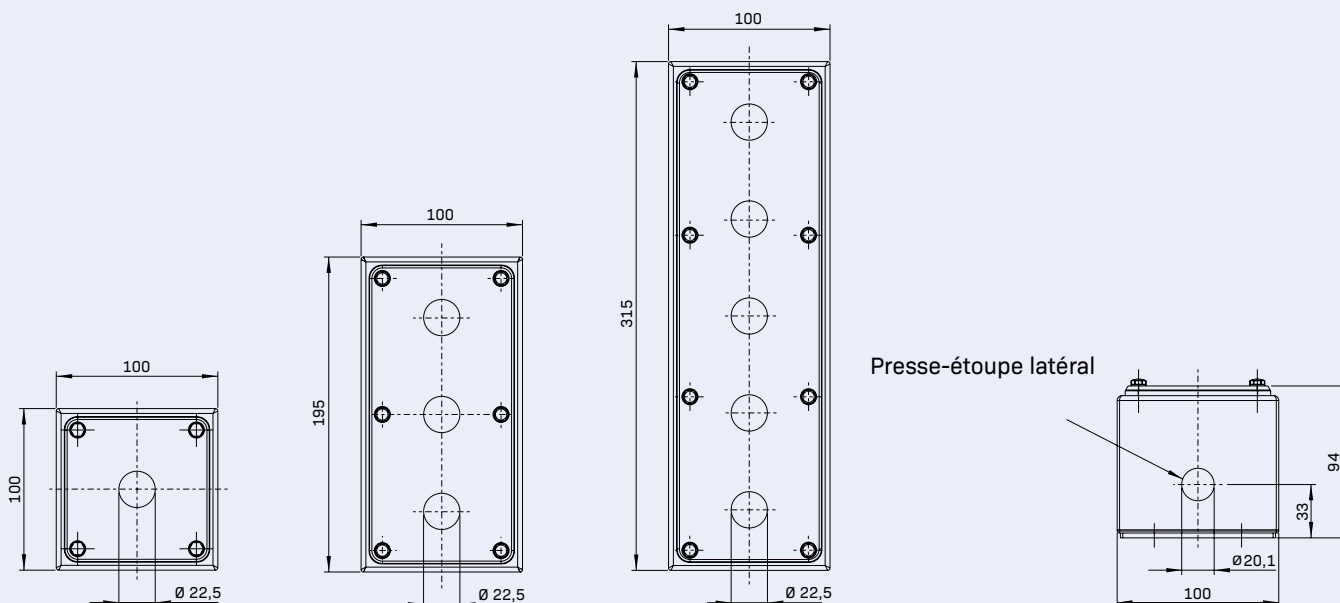

Vous trouverez des informations détaillées sur les boîtiers modulaires en acier inoxydable ici:



Vous trouverez des informations détaillées sur les organes de commande et de signalisation de la gamme N ici:



LE GROUPE SCHMERSAL

PROTECTION DE L'HOMME ET DE LA MACHINE

Dans le domaine exigeant de la sécurité fonctionnelle des machines, le Groupe Schmersal est l'un des leaders mondiaux du marché. Fondée en 1945, l'entreprise possède sept sites de production sur 3 continents. Le Groupe Schmersal, fort de ses 2000 collaborateurs, est représenté dans plus de 60 pays grâce à ses filiales et partenaires commerciaux.

Parmi les clients du Groupe Schmersal: les acteurs mondiaux de la construction des machines et installations, mais aussi les utilisateurs de ces machines. Ils profitent du savoir-faire approfondi de l'entreprise en tant que fournisseur de systèmes et de solutions pour la sécurité des machines. Schmersal possède en outre des compétences spécialisées dans différentes branches, par exemple: l'agroalimentaire, le secteur de l'emballage, la construction de machines-outils, la technologie des ascenseurs, l'industrie lourde et le secteur automobile.

Avec sa gamme étendue de services, le domaine d'activité tec.nicum enrichit considérablement la gamme de produits du Groupe Schmersal. Nos ingénieurs sécurité certifiés s'occupent de toutes les questions des fabricants et exploitants de machines et leur fournissent des conseils en matière de sécurité des machines et installations – indépendamment du produit ou du fabricant. Ils planifient et réalisent en outre des solutions de sécurité optimales en étroite collaboration avec les clients partout dans le monde.



PRODUITS DE SÉCURITÉ

- Interrupteurs et capteurs de sécurité
- Modules de sécurité et systèmes de commande paramétrables, bus de sécurité
- Dispositifs de protection optoélectroniques et tactiles
- Automatisation: interrupteurs de position, détecteurs de proximité

SYSTÈMES DE SÉCURITÉ

- Solutions complètes pour la sécurisation des zones dangereuses
- Paramétrage et programmation individuels de systèmes de commande de sécurité
- Technologie de sécurité sur mesure – des machines individuelles jusqu'aux lignes de production complexes
- Solutions de sécurité sur mesure adaptées à chaque branche

SERVICES DE SÉCURITÉ

- tec.nicum academy – Formations et séminaires
- tec.nicum consulting – Conseils et études de vos machines
- tec.nicum engineering – Conception et planification technique
- tec.nicum integration – Mise en œuvre et montage



x.000 / L+W / 01.2021 / Teile-Nr. 103040192 / FR / Ausgabe 01