

Systemowe bezpieczeństwo
Ochrona ludzi i maszyn

OBUDOWA ZE STALI SZLACHETNEJ Z IP69K DLA STREFY HIGIENY

NOWOŚĆ



SCHMERSAL
THE DNA OF SAFETY

NOWA OBUDOWA ZE STALI SZLACHETNEJ CZYSTA RZECZ

- Do zastosowań w maszynach dla przemysłu spożywczego zgodnie z DIN EN 1672-2
- Brak dodatkowych materiałów mocujących, jak np. element dystansowy, dzięki uszczelnieniu powierzchniowemu pod obudową
- Przepust kablowy i przewodowy od spodu lub z boku obudowy
- Zmienne wielkości z maksymalnie pięcioma otworami dla urządzeń sterowniczych
- Wersja specjalna dla kołnierza ochronnego przycisku E-stop dla wszystkich rozmiarów obudowy

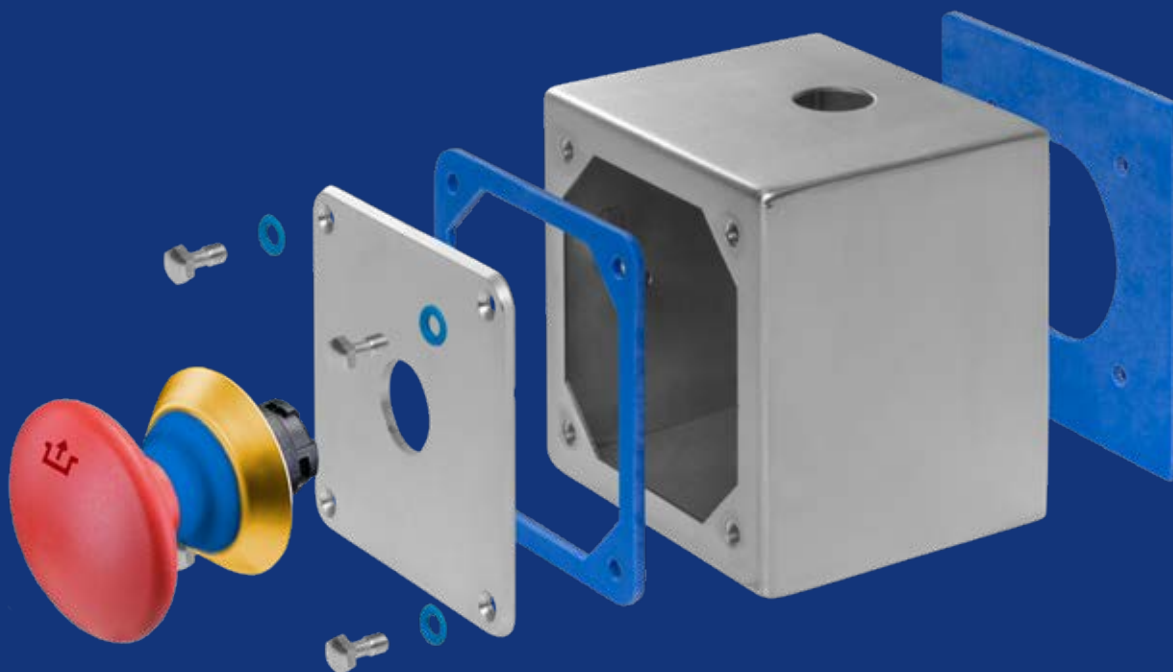

NOWA OBUDOWA ZE STALI SZLACHETNEJ CZYSTA RZECZ

KLUCZ ZAMÓWIENIOWY

Niniejsza instrukcja obsługi dotyczy następujących typów:

NBGLC①②,③④

Nr	Opcja	Opis
①		Wielkość obudowy
②		Liczba otworów dla urządzeń sterowniczych
③		Pozycja dławicy kablowej
	1	Z boku u dołu
	2	Z boku u góry
	3	W dnie
④	/NSK	Z kołnierzem ochronnym

WYMIARY

Wszystkie wymiary w mm.

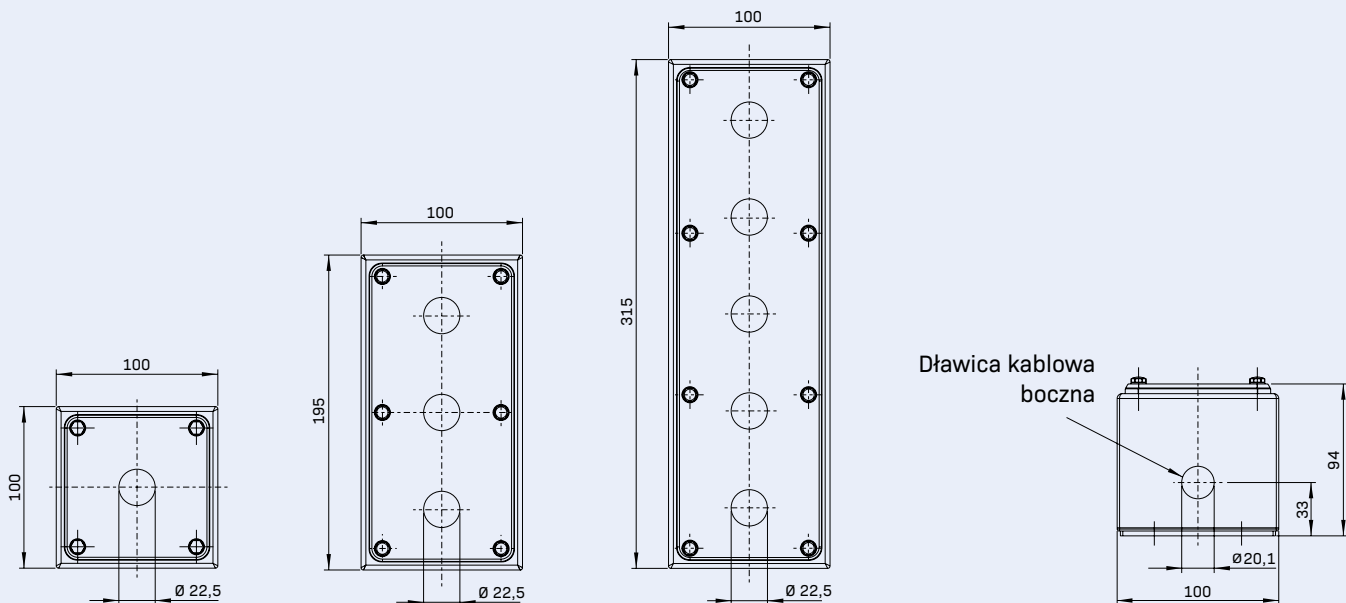

Szczegółowe informacje na temat obudów natynkowych można znaleźć tutaj:



Szczegółowe informacje na temat odpowiednich urządzeń sterujących i sygnalizacyjnych z serii N można znaleźć tutaj:



GRUPA SCHMERSAL

OCHRONA LUDZI I MASZYN

Grupa Schmersal jest prywatnym przedsiębiorstwem, które należy do międzynarodowych liderów rynku i kompetencji w wymagającym obszarze funkcjonalnego bezpieczeństwa maszyn. Przedsiębiorstwo utworzone w 1945 roku zatrudnia ok. 2000 pracowników i posiada siedem zakładów produkcyjnych na trzech kontynentach, a wraz z własnymi spółkami i partnerami dystrybucyjnymi jest obecne w ponad 60 krajach.

Do klientów grupy Schmersal należą globalni gracze z sektora budowy maszyn i urządzeń oraz użytkownicy maszyn. Mogą oni korzystać z bogatej wiedzy przedsiębiorstwa jako dostawcy systemów i rozwiązań w zakresie bezpieczeństwa maszyn. Ponadto firma Schmersal posiada specjalistyczną wiedzę branżową w różnych obszarach zastosowań, do których należy produkcja artykułów spożywczych, technika opakowaniowa, budowa obrabiarek, technologia dźwigowa, przemysł ciężki i motoryzacyjny.

Ofertę grupy Schmersal istotnie wzbogaca dział tec.nicum ze swoim kompleksowym programem usług: Certyfikowani inżynierowie ds. bezpieczeństwa funkcjonalnego doradzają producentom i użytkownikom maszyn w zakresie wszystkich zagadnień związanych z bezpieczeństwem maszyn i bezpieczeństwem pracy – i to niezależnie od produktów i producentów. Ponadto planują i realizują na całym świecie kompleksowe rozwiązania w zakresie bezpieczeństwa w ścisłej współpracy ze zleceniodawcami.



PRODUKTY

- Wyłączniki i czujniki bezpieczeństwa, elektromagnetyczne blokady bezpieczeństwa
- Sterowniki bezpieczeństwa i przekaźnikowe moduły bezpieczeństwa, systemy magistralowe bezpieczeństwa
- Optoelektroniczne i naciskowe urządzenia bezpieczeństwa
- Technika automatyzacji: wyłączniki pozycyjne, łączniki zbliżeniowe

SYSTEMY

- Kompletnie rozwiązania do zabezpieczania stref zagrożenia
- Indywidualna parametryzacja i programowanie sterowników bezpieczeństwa
- Technika bezpieczeństwa dostosowana do indywidualnych wymagań – dla pojedynczej maszyny i złożonych linii produkcyjnych
- Branżowe rozwiązania w zakresie bezpieczeństwa

USŁUGI

- tec.nicum academy – Szkolenia i seminaria
- tec.nicum consulting – Usługi doradcze
- tec.nicum engineering – Koncepcje i planowanie techniczne
- tec.nicum integration – Wykonanie i montaż



x.000 / L+W / 02.2021 / Nr kat.: 103040199 / PL / Wydanie 01