

Segurança em sistemas
Proteção para homem e máquina

CAIXAS DE AÇO INOXIDÁVEL COM IP69K PARA ZONAS HIGIÉNICAS

NOVO



SCHMERSAL
THE DNA OF SAFETY

AS NOVAS CAIXAS DE AÇO INOXIDÁVEL COMPLETAMENTE LIMPAS

- Para aplicações em máquinas de produtos alimentares de acordo com DIN EN 1672-2
- Não é necessário material de fixação adicional como, por exemplo, distanciadores, devido aos vedantes de superfície por baixo do invólucro
- Entrada do cabo e da tubagem no fundo do invólucro ou na lateral
- Tamanhos variáveis com até cinco orifícios para dispositivos de comando
- Versão especial para colarinho protetor de paragem de emergência em todos os tamanhos de invólucros

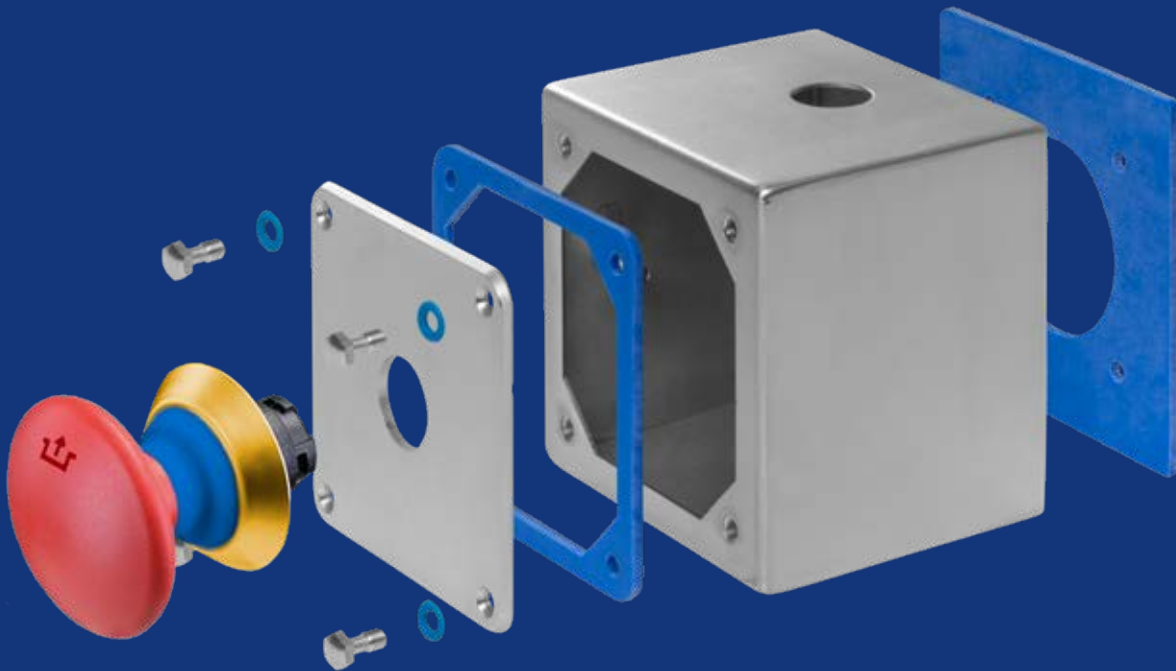

AS NOVAS CAIXAS DE AÇO INOXIDÁVEL COMPLETAMENTE LIMPAS

CÓDIGO PARA ENCOMENDA

NBGLC^{①②.③④}

Nº	Opção	Descrição
①		Tamanho do invólucro
②		Número dos orifícios para dispositivos de comando.
③		Posição do bucin
③	1	Lateral inferior
	2	Lateral superior
	3	Na base
④	/NSK	Com colarinho protetor

DIMENSÕES

Todas as medidas em mm.

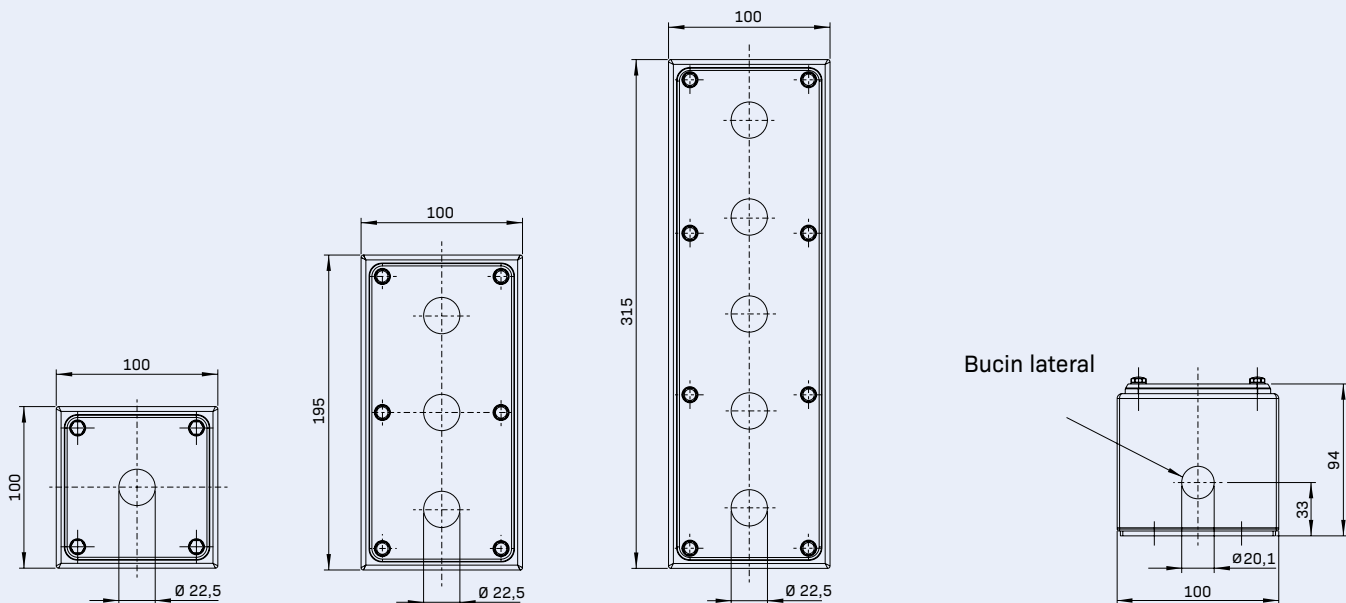

Informações detalhadas sobre os invólucros de aço inoxidável podem ser encontradas aqui:



Informações detalhadas sobre dispositivos adequados de controlo e sinalização da gama N podem ser encontradas aqui:



O GRUPO SCHMERSAL

PROTEÇÃO PARA HOMEM E MÁQUINA

O grupo Schmersal, gerido pelos seus proprietários, é líder internacional do exigente mercado de equipamentos e competências de segurança de máquinas. A empresa fundada em 1945 emprega aprox. 2000 funcionárias e funcionários e está representada, com sete unidades de produção em três continentes, bem como sociedades próprias e parceiros de distribuição em mais de 60 países.

Fazem parte dos clientes do grupo Schmersal os Global Players da construção de máquinas e sistemas, bem como, os utilizadores das máquinas. Beneficiam de um Know-how abrangente da empresa como fornecedores de sistemas e soluções para a segurança de máquinas. Para além disso, a Schmersal possui uma competência de setor especial em diversos campos de aplicação, fazem parte a produção alimentar, tecnologia de embalagem, indústria de máquinas-ferramenta, tecnologia de elevadores, a indústria pesada e o setor automóvel.

Para o portfólio de ofertas do grupo Schmersal, contribui basicamente o setor de negócios tec.nicum com o seu programa de serviços abrangente: Functional Safety Engineers certificados dão apoio a fabricantes e operadores de máquinas em caso de questões sobre a segurança das máquinas e segurança no trabalho – e também informam sobre o produto e fabricante. Além disso, eles planeiam e realizam soluções de segurança complexas em todo o globo, em estreita colaboração com as entidades adjudicantes.



COMPONENTES DE SEGURANÇA

- Interruptores e sensores de segurança, encravamentos de segurança
- Controlo de segurança e módulos de relé, sistemas bus de segurança
- Equipamentos de segurança optoeletrónicos e tácteis
- Tecnologia de automação: interruptor de posição, interruptor de proximidade

SISTEMAS DE SEGURANÇA

- Soluções completas para o isolamento de zonas de perigo
- Parametrização e programação individual de controlos de segurança
- Tecnologia de segurança à medida – máquina individual ou produção em linha complexa
- Soluções de segurança adequadas ao setor

CONSULTORIA E ENGENHARIA DE SEGURANÇA

- tec.nicum academy – Diretivas CE e normas harmonizadas
- tec.nicum consulting – Processo técnico, marcação CE, DL 50/2005
- tec.nicum engineering – Desenho elétrico, mecânico e programação
- tec.nicum integration – Reconversão de máquinas e linhas



x.000 / L+W / 01.2021 / N° peça 103040196 / PT / Edição 01