



JP 取扱説明書 . . . . . 1頁  
Original

この取り付けプレートは、AZM150電磁ロック付きインターロックを幅40mmの標準プロファイルレールに取り付けるためのものです。

**i** 止めネジを使用し取付プレートをスリップしないよう固定します。アクチュエーターの頭部を適切なポジションに合わせます。

各ケースの取り付けプレートの収納品に含まれる物：

- 1 取り付け板
- 4 シリンダーネジ M5 x 45
- 4 ワッシャー
- 1 グラブネジ M5 x 8

MP-AZM150-1

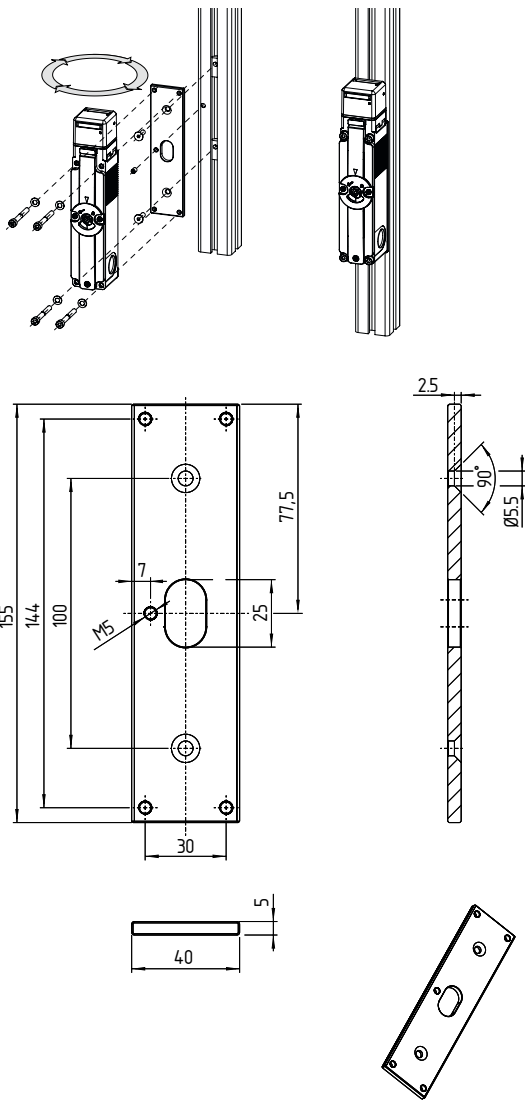

MP-AZM150-2-R/L

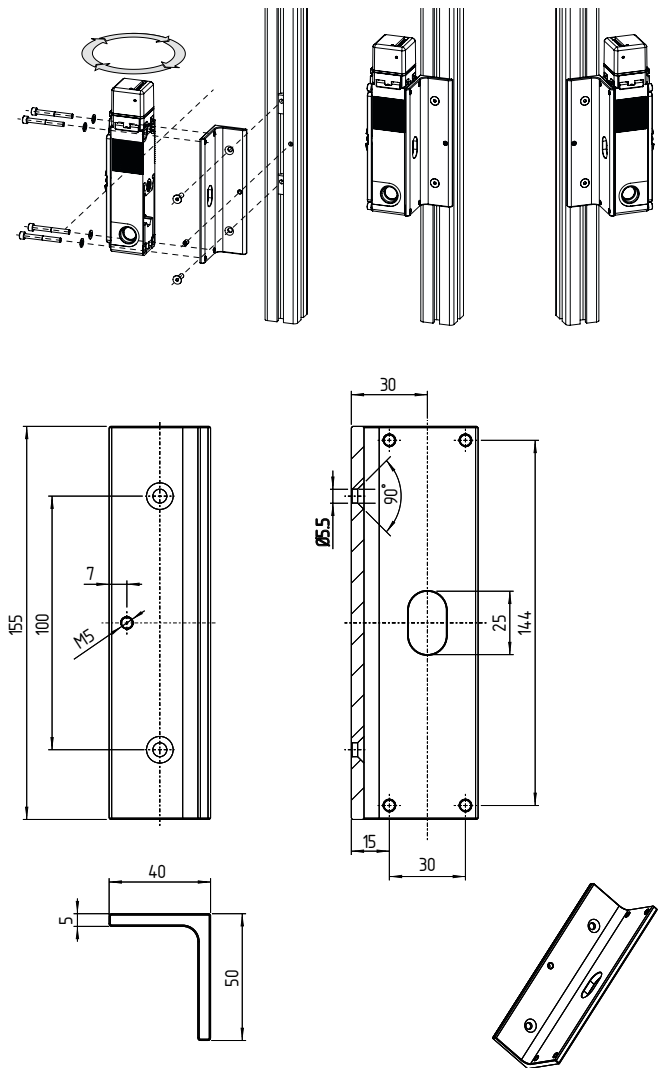

Production site:

**SCHMERSAL**  
Industrial Switchgear (Shanghai) Co., Ltd. 施迈赛工业开关制造（上海）有限公司  
Cao Ying Road 3336 地址：上海市青浦区漕盈路3336号  
201712 Shanghai / Qingpu, P. R. CHINA 邮编：201712

K. A. Schmersal GmbH & Co. KG  
Mödinghofe 30, 42279 Wuppertal  
ドイツ  
Phone: +49 202 6474-0  
Telefax: +49 202 6474-100  
E-Mail: info@schmersal.com  
Internet: www.schmersal.com

Phone: +86-21-63 75 82 87  
Fax: +86-21-69 21 43 98  
E-Mail: info@schmersal.com.cn  
Internet: www.schmersal.com.cn

电话：021-63 75 82 87  
传真：021-69 21 43 98

网址 www.schmersal.com.cn