



PL Instrukcja obsługi .....Strona 1  
Oryginal

**Przeznaczenie i zastosowanie**

Blokada serwisowa chroni przed omyłkowym zamknięciem w przypadku osłon, za które można wchodzić. Wchodząc do strefy zagrożenia obsługa lub personel serwisowy umieszcza kłódkę na blokadzie serwisowej.

**Zastosowanie**

Blokadę serwisową należy włożyć do otworu aktywatora AZM40. Wsuniecie blachy blokującej powoduje zablokowanie otworu aktywatora i przykrycie otworów blachy blokującej i obudowy blokady serwisowej, dzięki czemu można teraz zamontować od 1 do 6 kłódek (średnica jarzma maks. 6 mm). Uniemożliwia to zamknięcie osłony, co zapobiega nieumyślnemu uruchomieniu maszyny.

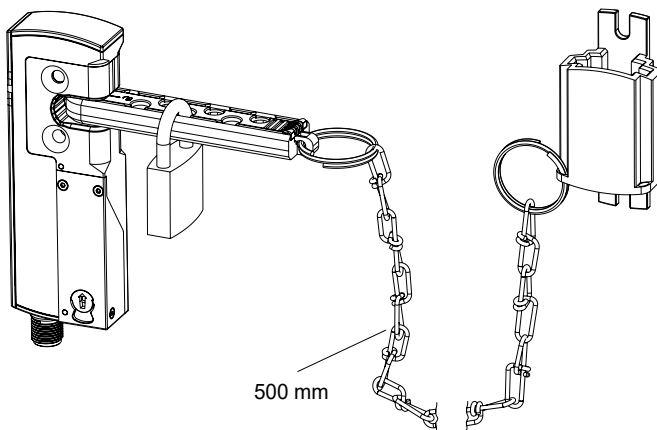

(Kłódky nie wchodzą w zakres dostawy.)

**Wymiary (wszystkie wymiary w mm)**

**Oprawka**

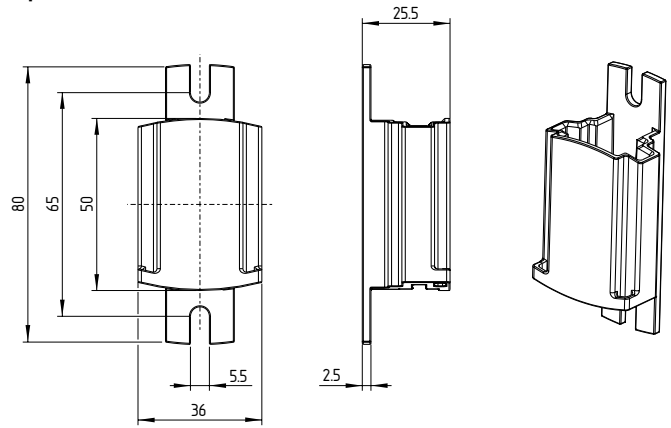

**Blokada serwisowa**

**Blokada serwisowa wysunięta**

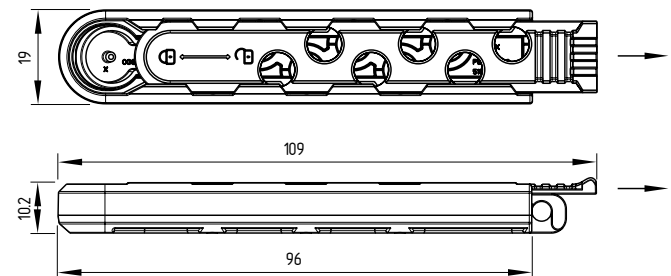

**Blokada serwisowa wsunięta (przykrycie otworów)**

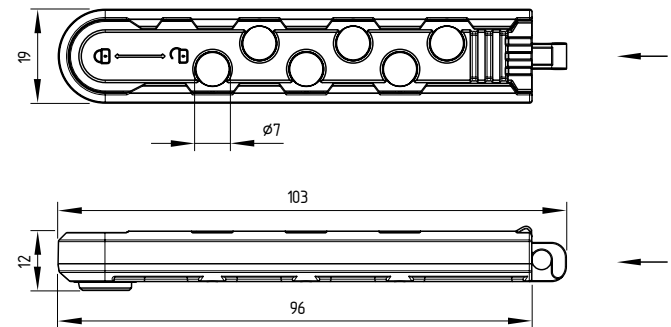

**K.A. Schmersal GmbH & Co. KG**  
Mödinghofe 30, 42279 Wuppertal  
Niemcy  
Telefon: +49 202 6474-0  
Faks: +49 202 6474-100  
E-mail: info@schmersal.com  
Internet: www.schmersal.com

