



PL Instrukcja obsługi . . . . . Strony 1 do 6  
Oryginal

**Zawartość**

<b>1</b>	<b>Informacje o tym dokumencie</b>	
1.1	Funkcja . . . . .	1
1.2	Grupa docelowa: autoryzowany, wykwalifikowany personel . . . . .	1
1.3	Stosowane symbole . . . . .	1
1.4	Ogólne zasady bezpieczeństwa . . . . .	1
1.5	Wyłączenie odpowiedzialności . . . . .	1
<b>2</b>	<b>Opis produktu</b>	
2.1	Klucz zamówieniowy . . . . .	2
2.2	Akcesoria opcjonalne . . . . .	2
2.3	Wersje specjalne . . . . .	2
2.4	Przeznaczenie i zastosowanie . . . . .	2
2.5	Dane techniczne . . . . .	2
<b>3</b>	<b>Montaż</b>	
3.1	Ogólne wskazówki montażowe . . . . .	3
3.2	Montaż aktywatora / wkładu aktywatora . . . . .	3
3.3	Montaż pokrywek przycisków podświetlanych . . . . .	4
3.4	Montaż klamki drzwiowej . . . . .	4
3.5	Wymiary . . . . .	4
<b>4</b>	<b>Podłączenie elektryczne</b>	
4.1	Ogólne wskazówki dotyczące podłączenia elektrycznego . . . . .	4
4.2	Kabel . . . . .	4
4.3	Oświetlenie klamki drzwiowej . . . . .	5
4.4	Opis przyłączy . . . . .	5
<b>5</b>	<b>Uruchomienie i konserwacja</b>	
5.1	Kontrola działania . . . . .	5
5.2	Konserwacja . . . . .	5
<b>6</b>	<b>Demontaż i utylizacja</b>	
6.1	Demontaż . . . . .	5
6.2	Utylizacja . . . . .	5
<b>7</b>	<b>Deklaracja zgodności UE</b>	

**1. Informacje o tym dokumencie**

**1.1 Funkcja**

Niniejsza instrukcja obsługi dostarcza niezbędnych informacji dotyczących montażu, uruchomienia, niezawodnej eksploatacji i demontażu systemu klamek drzwiowych. Instrukcja obsługi powinna być zawsze czytelna i dostępna.

**1.2 Grupa docelowa: autoryzowany, wykwalifikowany personel**

Wszystkie czynności opisane w niniejszej instrukcji obsługi powinny być wykonywane wyłącznie przez przeszkolony i wykwalifikowany personel autoryzowany przez użytkownika instalacji.

Urządzenie można zainstalować i uruchomić tylko po przeczytaniu i zrozumieniu instrukcji obsługi oraz po zapoznaniu się z obowiązującymi przepisami w zakresie bezpieczeństwa pracy i zapobiegania wypadkom.

Dobór i montaż urządzeń oraz ich integracja z systemem sterowania wymaga bardzo dobrej znajomości przez producenta maszyny odnośnych przepisów i wymagań normatywnych.

**1.3 Stosowane symbole**



**Informacje, porady, wskazówki:**  
Symbol ten oznacza pomocne informacje dodatkowe.



**Uwaga:** Nieprzestrzeganie wskazówki ostrzegawczej może spowodować usterki lub nieprawidłowe działanie.  
**Ostrzeżenie:** Nieprzestrzeganie wskazówki ostrzegawczej może spowodować zagrożenie zdrowia / życia i / lub uszkodzenie maszyny.

**1.4 Ogólne zasady bezpieczeństwa**

Asortyment produktów Schmersal nie jest przeznaczony dla konsumentów prywatnych.

Należy przestrzegać zasad bezpieczeństwa zawartych w niniejszej instrukcji obsługi oraz krajowych przepisów dotyczących instalacji, bezpieczeństwa i zapobiegania wypadkom.



Dalsze informacje techniczne znajdują się w katalogach firmy Schmersal i w katalogu online w Internecie pod adresem [products.schmersal.com](https://products.schmersal.com).

Wszystkie informacje bez odpowiedzialności. Zastrzega się możliwość wprowadzania zmian, które służą postępowi technicznemu.

W przypadku przestrzegania wskazówek dotyczących bezpieczeństwa, montażu, uruchomienia, eksploatacji i konserwacji nie występują zagrożenia resztkowe.

**1.5 Wyłączenie odpowiedzialności**

Producent nie ponosi odpowiedzialności za szkody i zakłócenia w pracy urządzenia, które powstały w wyniku błędu montażowego lub nieprzestrzegania niniejszej instrukcji obsługi. Wykluczona jest odpowiedzialność producenta za szkody, które wynikają z zastosowania części zamiennych lub akcesoriów niedopuszczonych przez producenta.

Samodzielne naprawy, przebudowy i modyfikacje nie są dozwolone ze względów bezpieczeństwa i wykluczają odpowiedzialność producenta za wynikające z nich szkody.

## 2. Opis produktu

### 2.1 Klucz zamówieniowy

Niniejsza instrukcja obsługi dotyczy następujących typów:

#### DHS-U1-BKWH-①-②-③

Nr	Opcja	Opis
①	LST5-0.25	Bez podłączenia elektrycznego Przewód przyłączeniowy z konektorem M12, 5-pol, 0,25 m
	LST8-0.25	Przewód przyłączeniowy z konektorem M12, 8-pol, 0,25 m
	L5-5.00	Przewód przyłączeniowy, 5-żyłowy, 5 m
	L8-5.00	Przewód przyłączeniowy, 8-żyłowy, 5 m
	②	RGB
LT		Klamka drzwiowa podświetlona Brak elementu obsługi Przycisk podświetlany

### 2.2 Akcesoria opcjonalne

(Nie wchodzi w zakres dostawy)

AZM40-B1 (103034199) Aktywator do stosowania DHS-U1 w połączeniu z elektroniczną blokadą bezpieczeństwa AZM40...(-PH)

ACC-DHS-U1-INS-RST-U-2 (103055438) Wkład aktywatora z aktywatorem RST-U-2 i śruba mocująca do stosowania DHS-U1 w połączeniu z czujnikiem bezpieczeństwa RSS260

ACC-DHS-U1-INS (103055437) Wkład aktywatora (bez funkcji) do stosowania DHS-U1 bez odpowiedniego urządzenia bezpieczeństwa

### 2.3 Wersje specjalne

Dla wersji specjalnych, które nie są wymienione w kluczu zamówieniowym w punkcie 2.1, obowiązują odpowiednio powyższe i poniższe informacje, o ile są one zgodne z wersją standardową.

### 2.4 Przeznaczenie i zastosowanie

DHS-U1 nadaje się do stosowania z elektroniczną blokadą bezpieczeństwa AZM40, z czujnikiem bezpieczeństwa RSS260 lub bez zintegrowanego aktywatora jako uniwersalny system klamek drzwiowych.

### 2.5 Dane techniczne

Przepisy:	EN 60947-5-1
Materiał:	
- Klamka drzwiowa:	tworzywo termoplastyczne wzmocnione włóknem szklanym
- Pokrywa:	przepuszczający światło PMMA
- Uchwyt:	tworzywo termoplastyczne wzmocnione włóknem szklanym

### Dane mechaniczne

Anschlussart:	Przewód przyłączeniowy z konektorem M12 (kodowanie typu A ) lub przewód przyłączeniowy (PUR)
Przekrój przewodu:	5 lub 8 x 1,3 mm <sup>2</sup>
Promień zagięcia przewodu:	
- przy stałym ułożeniu:	≥ 27,5 mm
- przy swobodnym ułożeniu:	≥ 55 mm
Momenty dokręcania:	
- Śruby mocujące:	3,5 Nm (M6)
- Śruby klamek drzwiowych:	2,5 Nm (Torx Plus T20)

### Warunki otoczenia

Temperatura otoczenia:	
- wariant z podświetloną klamką drzwiową:	-25°C ... +45°C
- wariant bez podświetlonej klamki drzwiowej:	-25°C ... +65°C
- wariant bez przyłącza elektrycznego:	-40°C ... +75°C
Temperatura magazynowania i transportu:	-40°C ... +85°C
Wilgotność względna:	maks. 93%, bez kondensacji, bez oblodzenia
Stopień ochrony:	IP66, IP67 (z elementem obsługi) IP66, IP67, IP69 (bez elementu obsługi)
Wysokość / wysokość instalacji n.p.m.:	maks. 3 000 m
Klasa ochrony:	III
Odporność na uderzenia:	30 g / 11 ms (zgodnie z EN 60068-2-27)
Odporność na wibracje:	10 ... 55 Hz, amplituda 1 mm (zgodnie z EN 60068-2-6)
Parametry izolacji wg EN 60664-1:	
- Znamionowe napięcie izolacji $U_i$ :	32 VDC
- Znamionowe napięcie udarowe $U_{imp}$ :	0,8 kV
- Kategoria przepięciowa:	III
- Stopień zanieczyszczenia:	3

### Dane elektryczne

Kategoria użytkowania:	DC-12, DC-13
Napięcie robocze $U_B$ :	24 VDC -15% / +10%
Znamionowy prąd roboczy $I_B$ :	< 150 mA
Wymagany znamionowy prąd zwarciovy:	100 A
Zewnętrzne zabezpieczenie przewodu i urządzenia:	2 A gG

### Dane elektryczne – Diody RGB-LED

Progi przełączania:	-3 V ... 5 V (niski), 11 V ... 30 V (wysoki)
Pobór prądu na każde wejście:	≤ 5 mA / 24 V

### Dane techniczne przycisku

Trwałość mechaniczna:	1 000 000 operacji
Siła aktywacji (na końcu skoku):	max. 10 N
Droga przełączania:	1 mm
Droga przełączania:	1000 /h
Czas drgania zestyków:	< 2 ms przy prędkości ruchu 100 mm/s
Pobór prądu LED, przycisk:	30 mA

### 3. Montaż

#### 3.1 Ogólne wskazówki montażowe



Należy przestrzegać wskazówek norm EN ISO 12100, EN ISO 14119 i EN ISO 14120.



Podczas stosowania systemu klamek drzwiowych DHS-U1 z elektroniczną blokadą bezpieczeństwa AZM40 lub czujnikiem bezpieczeństwa RSS260 należy uwzględnić instrukcje obsługi urządzeń i aktywatorów.

Położenie montażowe jest dowolne.

Nie wolno wykorzystywać systemu jako ogranicznika.

Do mocowania uchwytu DHS-U1 służą dwa otwory pod śruby M6 (śruby nie wchodzą w zakres dostawy). Moment dokręcania: 3,5 Nm.



#### 3.2 Montaż aktywatora / wkładu aktywatora

##### DHS-U1 z elektromagnetyczną blokadą bezpieczeństwa AZM40

Aby zastosować DHS-U1 w połączeniu z elektroniczną blokadą bezpieczeństwa AZM40, należy zamontować w odpowiedniej pozycji aktywator AZM40-B1(-PH) dostępny jako akcesoria.

Aktywator AZM40-B1 należy ustawić zgodnie z rysunkiem względem uchwytu i zamontować.

Aby uprościć montaż, można wykorzystać szablon montażowy (wchodzi w zakres dostawy).

##### Szablon montażowy

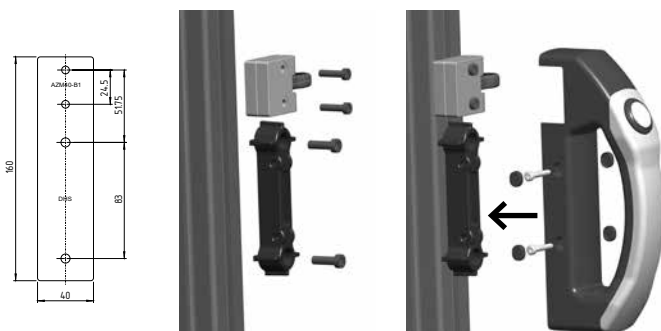

##### DHS-U1 z czujnikiem bezpieczeństwa RSS260

Aby zastosować DHS-U1 z czujnikiem bezpieczeństwa RSS260, należy użyć wkładu aktywatora DHS-U1-INS-RST-U-2 dostępnego jako akcesoria (składającego się z wkładu aktywatora, aktywatora RST-U-2 i śruby mocującej). Na wewnętrznej stronie wkładu znajduje się w trzech możliwych pozycjach zatrzask i otwór do mocowania aktywatora RST-U-2. Aktywator RST-U-2 musi zostać zamontowany przez klienta na żądanej stronie we wkładzie aktywatora, w zależności od ogranicznika drzwiowego.



Aby zapewnić niezawodną detekcję znacznika RFID, nie wolno montować więcej niż jeden aktywator RST-U-2.

##### Pozycje montażowe DHS-U1 z RSS260

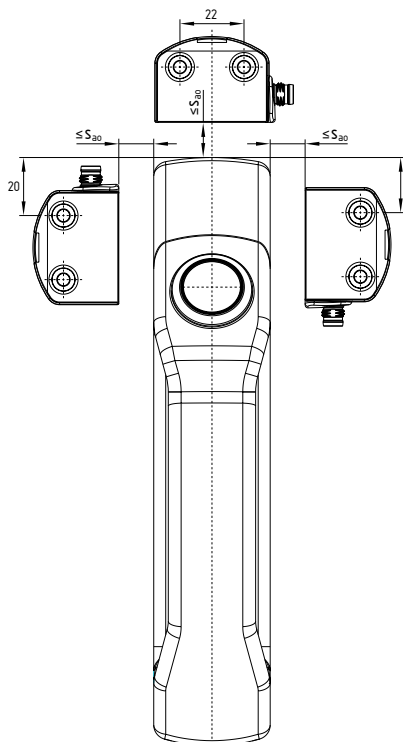

Informacje dotyczące odległości zadziałania są podane w dodatku do instrukcji obsługi ACC-DHS-U1-INS-RST-U-2.

### DHS-U1 bez zintegrowanego aktywatora

Podczas stosowania DHS-U1 jako klamki drzwiowej bez odpowiedniego urządzenia bezpieczeństwa należy użyć wkładu aktywatora DHS-U1-INS dostępnego jako akcesoria.



### 3.3 Montaż pokrywek przycisków podświetlanych



Kolorowe pokrywki nadają się tylko do jednokrotnego montażu. Podczas demontażu pokrywek może dojść do uszkodzenia urządzenia. Pokrywki należy zamontować tuż po rozpakowaniu systemu klamek drzwiowych, aby uniknąć zanieczyszczenia wnętrza przycisku cząsteczkami zanieczyszczeń / pyłem.

Montaż kolorowych pokrywek (białe, żółte, zielone, niebieskie i czerwone pokrywki wchodzą w zakres dostawy) należy przeprowadzić w następujący sposób:

1. Wyjąć kolorowe pokrywki z zestawu
2. Założyć kolorową pokrywę i docisnąć, „klika” podczas zatraskiwania
3. Sprawdzić swobodę ruchu przycisku

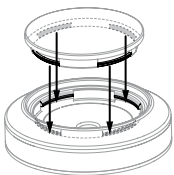

Podczas sprawdzania swobody ruchu przycisku naciśnięty przycisk musi samoczynnie powrócić do stanu nienaciśniętego, a pokrywka musi mieć równomierną wysokość w stosunku do obrzeża urządzenia.

### 3.4 Montaż klamki drzwiowej

Założyć klamkę drzwiową na uchwyt podczas stosowania z czujnikiem bezpieczeństwa lub bez zintegrowanego aktywatora wraz z wkładem i zamontować z boku do uchwytu za pomocą obu dostarczonych samogwintujących śrub. Zależnie od sytuacji montażowej można użyć samogwintujących śrub z obu stron. Do przykrycia otworów można użyć dostarczonego zestawu uszczelniającego.

Do zamocowania klamki drzwiowej do uchwytu służą dwie samogwintujące śruby (Torx Plus T20), które wchodzą w zakres dostawy. Moment dokręcania: 2,5 Nm.

### Zakładanie zestawu uszczelniającego

- do uszczelniania otworów montażowych
- do ochrony śrub mocujących przed manipulacją

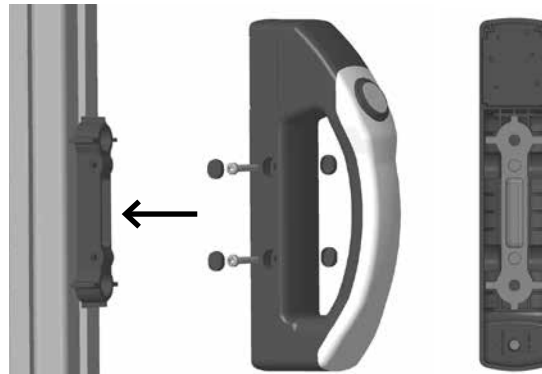

### 3.5 Wymiary

Wszystkie wymiary w mm.

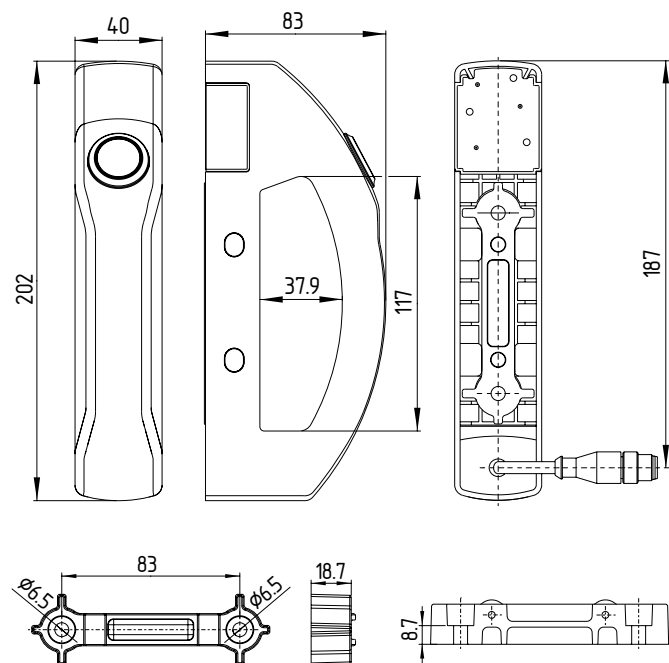

### 4. Podłączenie elektryczne

#### 4.1 Ogólne wskazówki dotyczące podłączenia elektrycznego



Podłączenie elektryczne może wykonać wyłącznie autoryzowany wykwalifikowany personel po odłączeniu napięcia zasilania.

W instalacji należy przewidzieć wymagane elektryczne zabezpieczenie przewodu i urządzenia.

#### 4.2 Kabel

Podczas układania przewodów należy zwrócić uwagę, że otwory powinny być wykonane przez klienta bez zadziorów, aby wykluczyć uszkodzenie układanych przewodów.

Podczas układania przewodów należy przestrzegać minimalnych promieni zagięcia:

- przy stałym ułożeniu (jednokrotne zaginanie): 27,5 mm
- przy swobodnym ruchem (wielokrotne zaginanie): 55 mm

## 4.3 Oświetlenie klamki drzwiowej

System jest wyposażony w diody RGB-LED. Dzięki kombinowanemu sterowaniu kilkoma kolorami podstawowymi można podświetlać klamkę drzwiową kolejnymi kolorami zgodnie z poniższą tabelą.

Kolor / wejścia LED	Wejście czerwona dioda RGB-LED	Wejście zielona dioda RGB-LED	Wejście niebieska dioda RGB-LED
Wyłączony	0	0	0
Czerwony	1	0	0
Zielony	0	1	0
Niebieskie	0	0	1
Żółty	1	1	0
Fioletowe	1	0	1
Jasnoniebieski	0	1	1
Białe	1	1	1

0 = wejście wyłączone / 1 = wejście włączone

## 4.4 Opis przyłączy

System klamek drzwiowych podświetlony z elementem obsługi, przyłączy 8-pol.

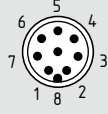
Funkcja	Konfiguracja styków konektora przewodowego M12, 8-pol, kodowanie typu A	Kod koloru wbudowanego przewodu przyłączeniowego
DHS-U1 podświetlane z elementem obsługi		
24 VDC	1	WH
Wejście czerwona dioda RGB-LED	2	BN
GND	3	GN
Zestyk NO (przycisk podświetlany)	4	YE
Wejście zielona dioda RGB-LED	5	GY
Wejście niebieska dioda RGB-LED	6	PK
n.c.	7	BU
Wejście LED (w przycisku podświetlanym)	8	RD

System klamek drzwiowych podświetlony bez elementu obsługi lub niepodświetlony z elementem obsługi, przyłączy 5-pol.

Funkcja	Konfiguracja styków konektora przewodowego M12, 5-pol, kodowanie typu A	Kod koloru wbudowanego przewodu przyłączeniowego
DHS-U1 podświetlane bez elementu obsługi		
DHS-U1 niepodświetlony z elementem obsługi		
24 VDC	1	BN
Wejście czerwona dioda RGB-LED	2	WH
GND	3	BU
Wejście zielona dioda RGB-LED	4	BK
Wejście niebieska dioda RGB-LED	5	RD / GY

## 5. Uruchomienie i konserwacja

### 5.1 Kontrola działania

Przetestować urządzenie pod kątem prawidłowości działania.

W tym celu należy zapewnić następujące warunki:

1. Sprawdzić prawidłowość osadzenia systemu.
2. Sprawdzić prawidłowość instalacji.
3. Podłączenie jest wykonane prawidłowo
4. Po założeniu pokrywek przycisków należy sprawdzić prawidłowość osadzenia i swobodę ruchu przycisku podświetlanego.

### 5.2 Konserwacja

Przy starannym montażu, uwzględniającym opisane wyżej zalecenia, konserwacja jest konieczna jedynie w niewielkim zakresie. W ekstremalnych warunkach eksploatacyjnych zalecamy regularną konserwację, obejmującą następujące czynności:

1. Sprawdzić prawidłowość zamocowania systemu.
2. Usunąć zanieczyszczenia.
3. Sprawdzić przepusty kablowe i przyłącza.
4. Sprawdzić swobodę ruchu przycisku podświetlanego.

## 6. Demontaż i utylizacja

### 6.1 Demontaż

System klamek drzwiowych można wymontować tylko po odłączeniu zasilania.

### 6.2 Utylizacja

System klamek drzwiowych należy poddać prawidłowej utylizacji zgodnie z krajowymi przepisami i ustawami.

7. Deklaracja zgodności UE

Deklaracja zgodności UE



Oryginał  
K.A. Schmersal GmbH & Co. KG  
Möddinghofe 30  
42279 Wuppertal  
Niemcy  
Internet: www.schmersal.com

Niniejszym oświadczamy, że niżej wymienione elementy konstrukcyjne spełniają wymagania podanych niżej Europejskich Dyrektyw w zakresie koncepcji i konstrukcji.

Oznaczenie elementu konstrukcyjnego: DHS-U1

Typ: patrz klucz zamówieniowy

Opis elementu konstrukcyjnego: System klamek drzwiowych

Odnosne dyrektywy: Dyrektywa o kompatybilności elektromagnetycznej 2014/30/EU  
Dyrektywa RoHS 2011/65/EU

Zastosowane normy: EN 60947-5-1:2017 + AC:2020

Osoba upoważniona do sporządzenia dokumentacji technicznej: Oliver Wacker  
Möddinghofe 30  
42279 Wuppertal

Miejscowość i data wystawienia: Wuppertal, 21. maja 2024

Prawnie wiążący podpis  
**Philip Schmersal**  
Dyrektor

DHS-U1-A-PL



Aktualną deklarację zgodności można pobrać w Internecie pod adresem [products.schmersal.com](http://products.schmersal.com).

